

BAB III

ANALISIS DAN PERANCANGAN SISTEM

3.1 Analisis Sistem

Analisis sistem dalam penelitian ini penulis melakukan penguraian dari suatu sistem informasi yang utuh ke dalam bagian-bagian komponennya dengan maksud untuk mengidentifikasi dan mengevaluasi permasalahan, kesempatan, hambatan yang terjadi dan kebutuhan yang diharapkan sehingga dapat dilihat antara sistem yang sedang berjalan saat ini dengan sistem yang baru.

3.1.1 Analisis Sistem Yang Berjalan Saat Ini

Heppy Tour & Travel merupakan suatu perusahaan yang bergerak dibidang biro perjalanan wisata dalam menawarkan jasanya ke *customer* *Heppy Tour & Travel* masih kurang efektif, hal tersebut menimbulkan berbagai masalah, seperti pemesanan tiketnya harus mengunjungi lokasi perusahaan, atau menggunakan brosur / pamflet dan media sosial untuk melakukan pemasaran jasanya.

Namun kendala terbesar adalah sulitnya menyampaikan informasi kepada calon pengguna jasa wisata karena dalam sistem pencatatan dan promosi masih menggunakan sistem konvensional. Oleh karena itu untuk mengatasi permasalahan tersebut dibutuhkan sebuah sistem yang dapat diintegrasikan dengan teknologi yang cukup mudah dioperasikan oleh orang awam. Perusahaan ini bergerak di bidang jasa perjalanan wisata, yang meliputi penjualan tiket dalam perjalanan wisata, Outbond, Study tour dan lain-lain. Sistem yang berjalan saat ini dapat dilihat pada Gambar 3.1.

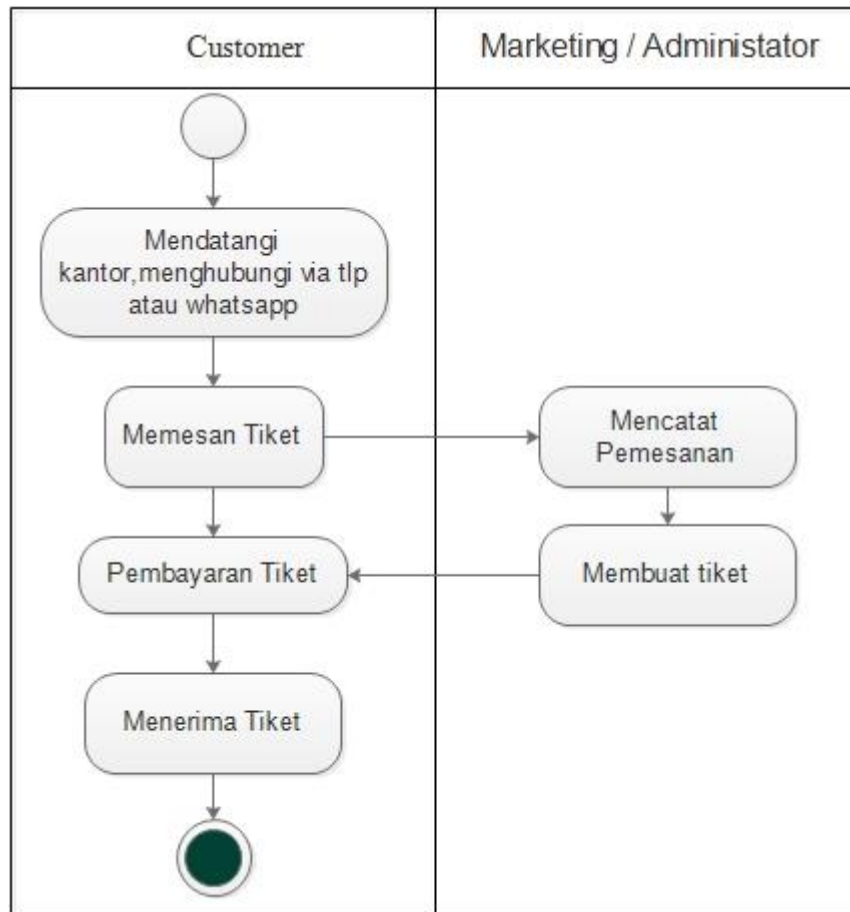

Gambar 3.1. Sistem yang berjalan saat ini

3.1.2 Analisis Sistem Yang Baru

Sistem yang berjalan di *Heppy Tour & Travel* mengakibatkan proses transaksi pelanggan memerlukan waktu yang lama, misalnya satu kali transaksi pembelian yang dilakukan oleh pelanggan bisa memakan waktu lama sampai dengan pelanggan menerima konfirmasi. Dari permasalahan sistem tersebut, diperlukan sistem yang dapat mempermudah transaksi penjualan sehingga dapat memaksimalkan penjualan tiket. Kebutuhan *customer* yang berkaitan dengan sistem dan aktivitas yang dapat dilakukan *customer* pada sistem ini dibagi menjadi tiga, yaitu pengunjung yang hanya dapat melihat data produk, melihat kontak dan melakukan transaksi pembelian, Admin dapat melakukan *login* untuk manajemen data, manajemen data *admin*, sistem yang melakukan penyimpanan *database* dan data transaksi Analisis sistem yang baru dapat dilihat pada Gambar 3.2 Sistem yang baru

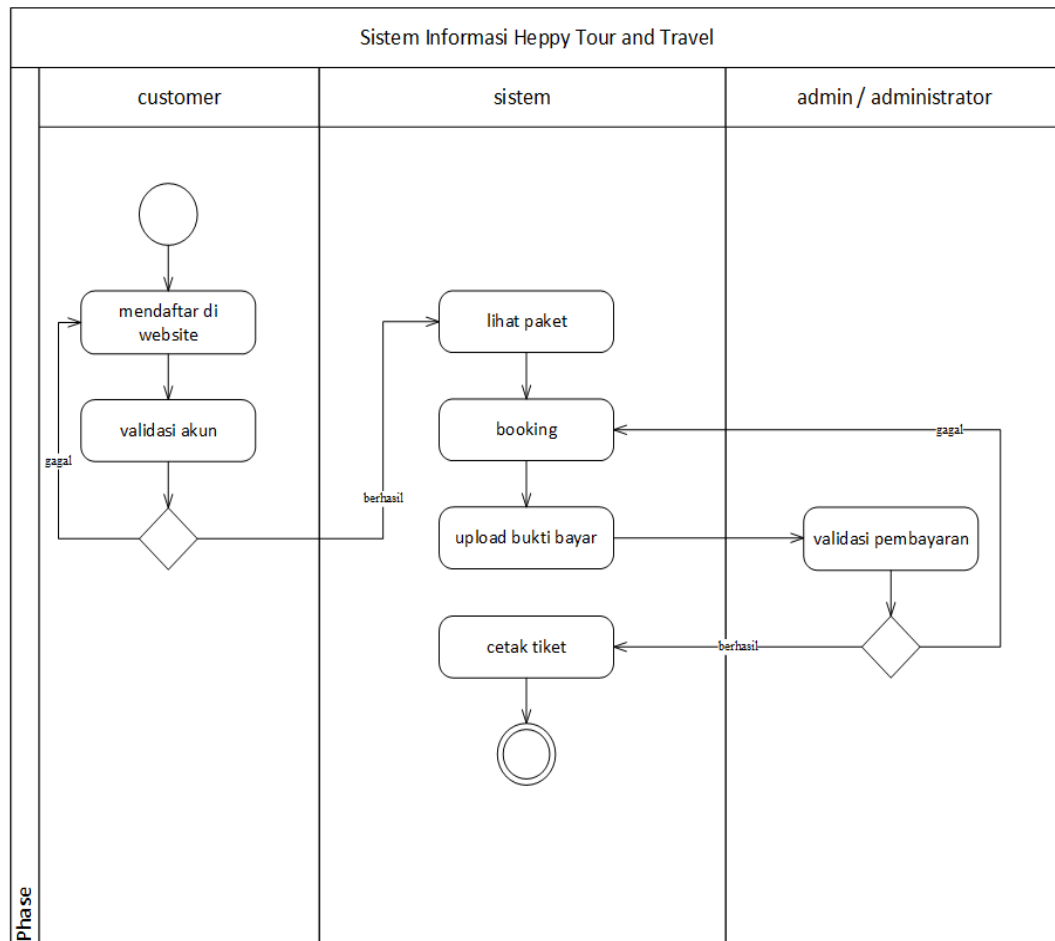

Gambar 3.2. Sistem yang baru

3.2 Perancangan Sistem

3.2.1 Use Case Diagram

Use case diagram dalam *website* yang dirancang mendeskripsikan menu atau informasi dari sistem yang akan dapat diakses oleh *pengunjung*. Administator dapat melakukan *management* beranda, *Company Profil*, *boking*, paket wisata, galeri dan *login*, sedangkan pengunjung hanya dapat melihat dan melakukan reservasi. Dapat dilihat pada Gambar 3.3 Use case Diagram Keseluruhan Sistem.

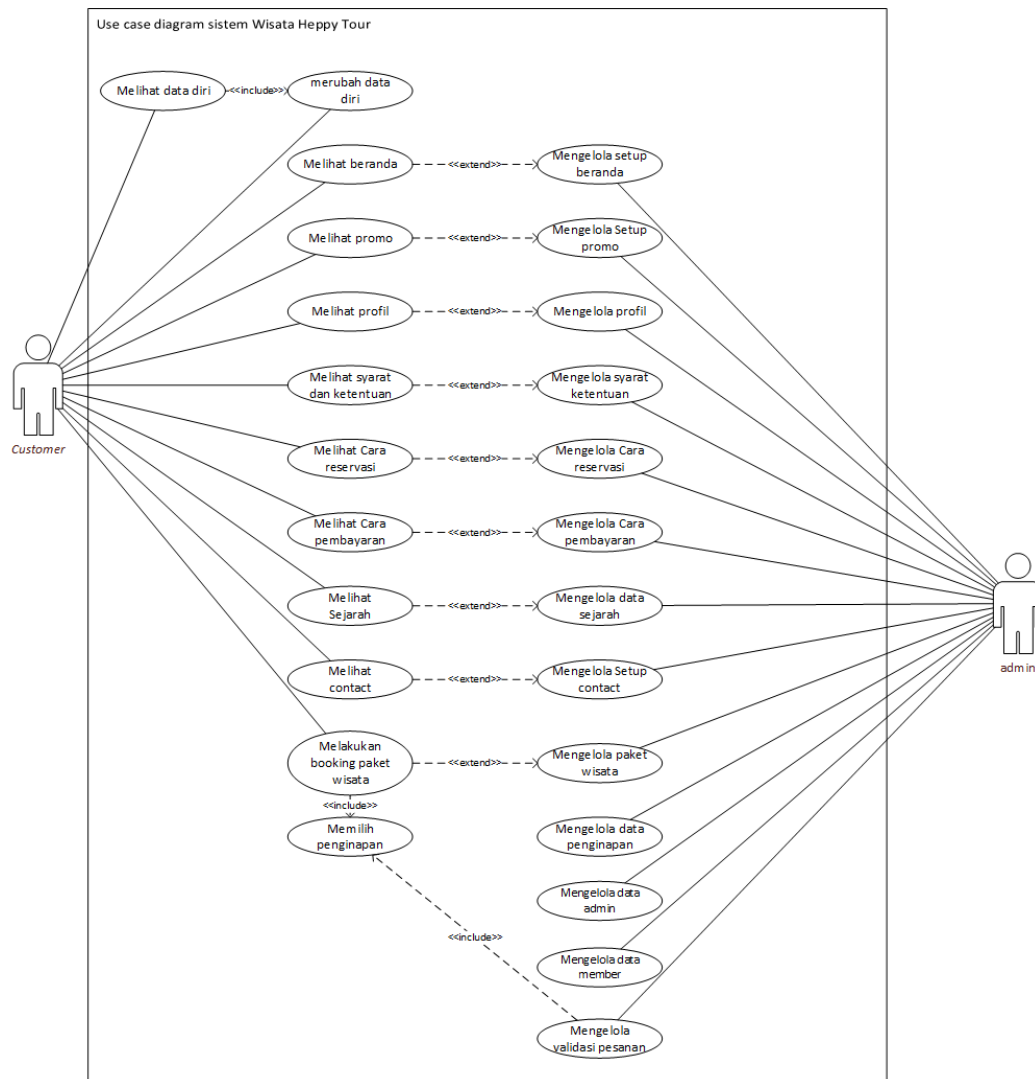

Gambar 3.3. Use case Diagram Keseluruhan Sistem

3.2.2. Class Diagram

Class diagram adalah suatu diagram yang menampilkan struktur dari sebuah sistem. Sistem tersebut akan menampilkan sistem class, atribut dan hubungan antara *class* atau kelas. *Class* adalah deskripsi kelompok objek-objek dengan properti, perilaku dan relasi yang sama sehingga dengan adanya class diagram dapat memberikan pandangan global atas sebuah sistem, untuk memudahkan pandangan tentang website ini, kelompok objek-objek dalam *website* dikelompokkan dalam kelas yang saling berelasi seperti yang terlihat pada Diagram kelas dari sistem informasi travel dapat dilihat pada Gambar 3.4 berikut ini:

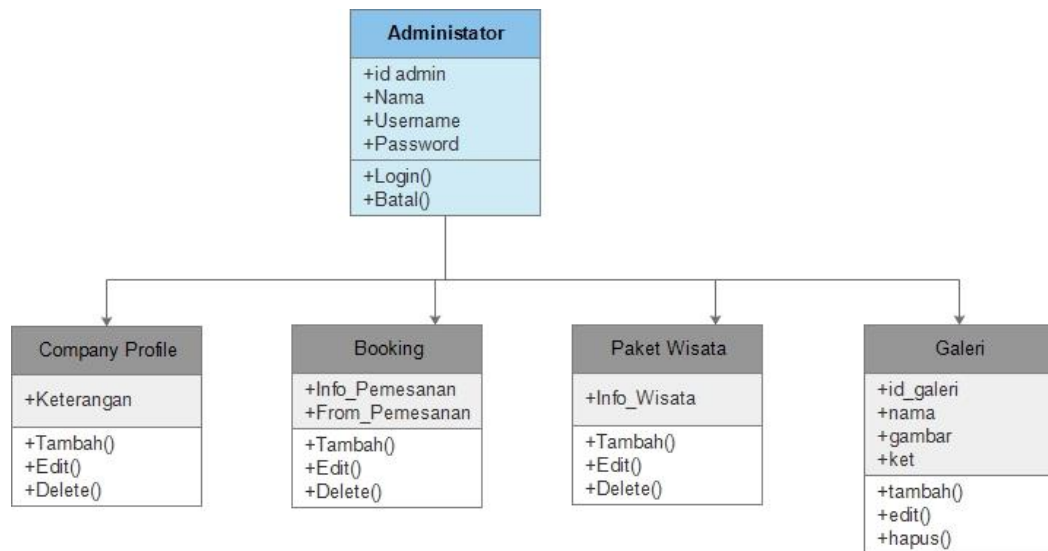

Gambar 3.4. *Class Diagram* Keseluruhan Sistem

3.2.3. Activity Diagram

Activity diagram menggambarkan sebuah rangkaian aliran dari aktivitas yang digunakan untuk mendiskripsikan aktivitas yang dibentuk dalam sebuah operasi. dengan kata lain kegiatan *diagram* alur untuk menggambarkan perilaku untuk aktivitas.

3.2.3.1. Activity Diagram Admin

Activity diagram proses mengelola menu diawali dengan *login admin*, *login valid* kemudian proses dilanjutkan ke sistem untuk menampilkan seluruh hak akses *admin*. *Activity diagram* mengelola menu dapat disajikan pada Gambar 3.5.

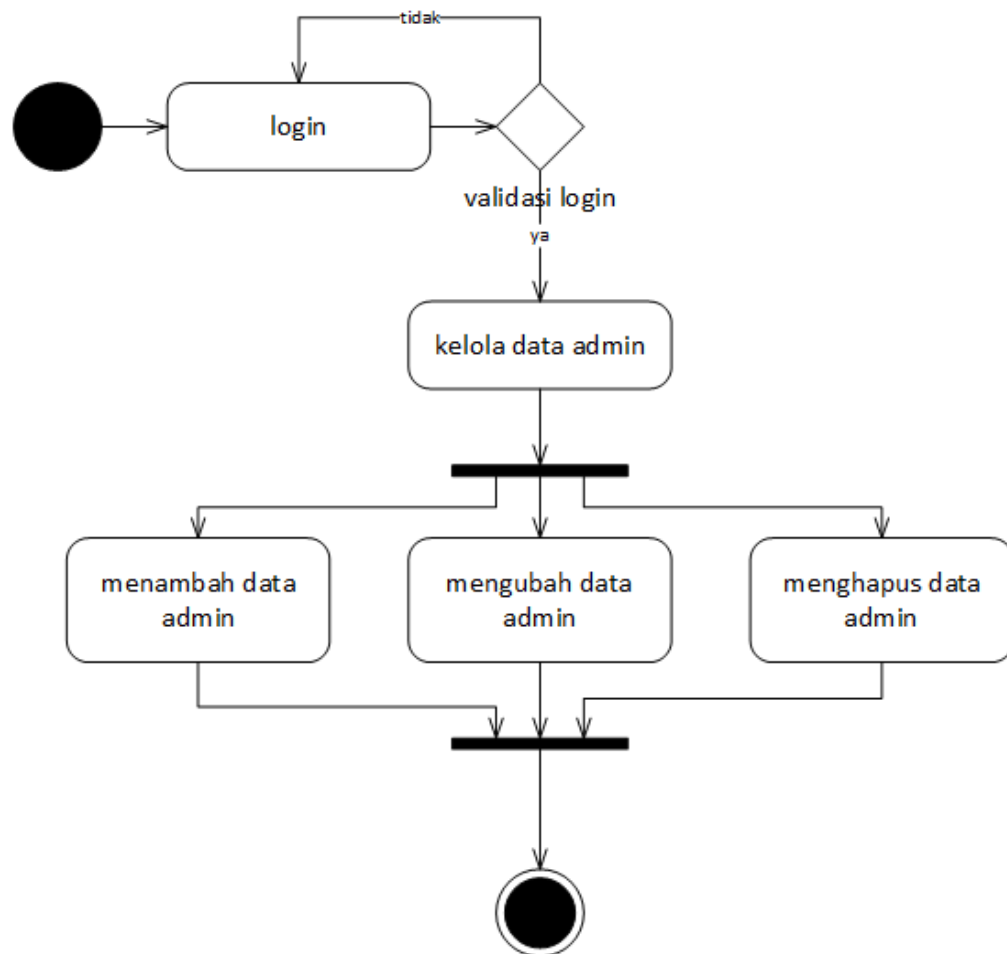

Gambar 3.5 Activity Diagram Admin

3.2.3.2. Activity Diagram Kelola Beranda

Activity diagram proses mengelola beranda diawali dengan *login admin*, *login valid* kemudian proses dilanjutkan ke sistem untuk mengelola beranda seperti mengisikan berita terbaru di *web Heppy Tour & Travel*. Activity diagram mengelola beranda dapat disajikan pada Gambar 3.6.

3.2.3.3. Activity Diagram Kelola Cara Pembayaran

Activity diagram proses mengelola info cara pembayaran diawali dengan *login admin*, *login valid* kemudian proses dilanjutkan ke sistem untuk mengelola cara pembayaran *customer* di *web Heppy Tour & Travel* ketika melakukan booking online. Activity diagram mengelola cara pembayaran dapat disajikan pada Gambar 3.7.

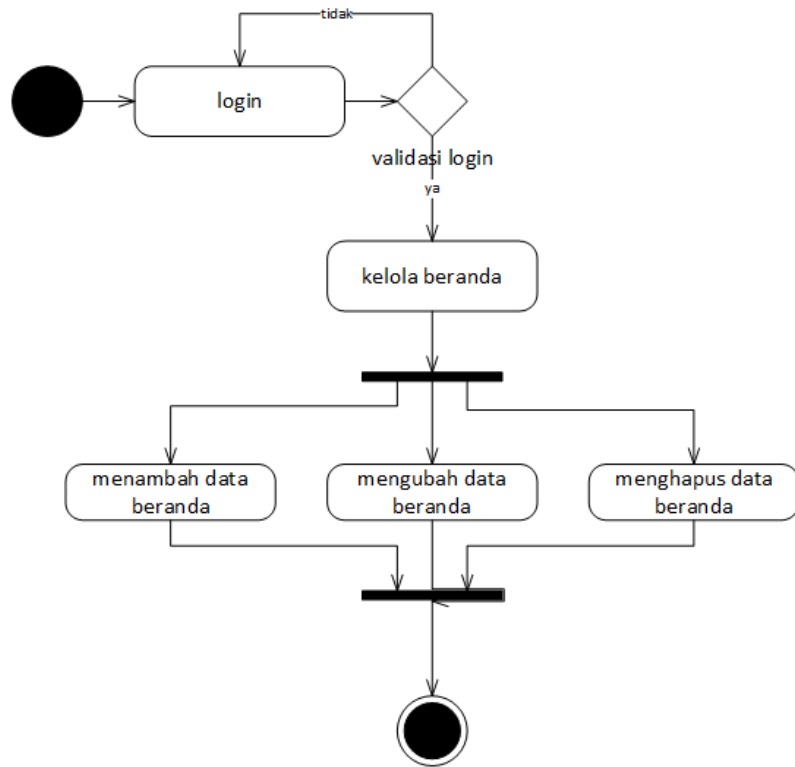

Gambar 3.6 Activity Diagram Kelola Beranda

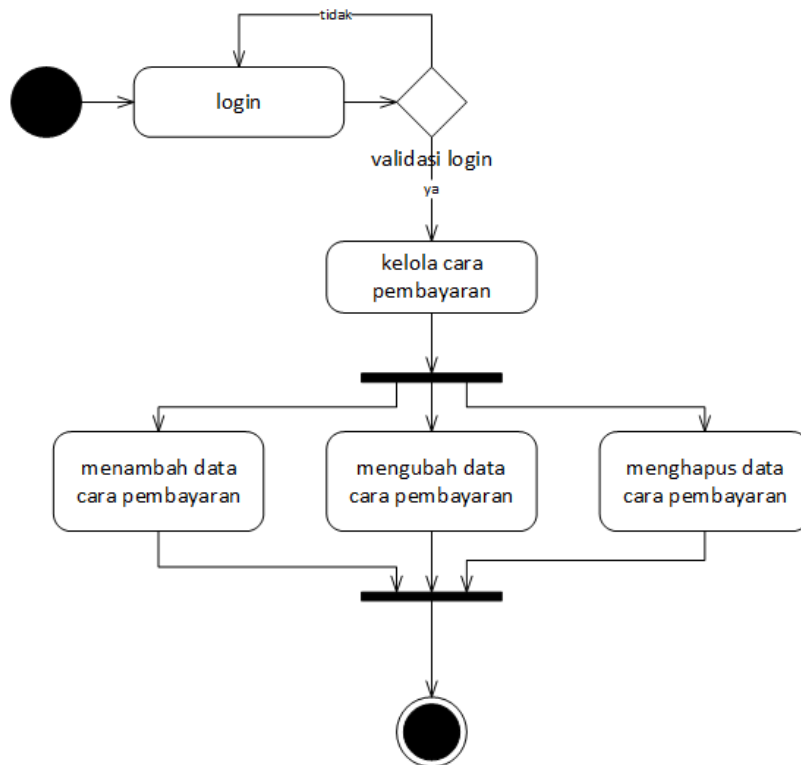

Gambar 3.7 Activity Diagram Kelola Cara Pembayaran

3.2.3.4. Activity Diagram Kelola Cara Reservasi

Activity diagram proses mengelola info cara reservasi diawali dengan *login admin*, *login valid* kemudian proses dilanjutkan ke sistem untuk mengelola cara reservasi *customer* di web *Heppy Tour & Travel* ketika akan melakukan *booking online*. Activity diagram mengelola cara reservasi dapat disajikan pada Gambar 3.8.

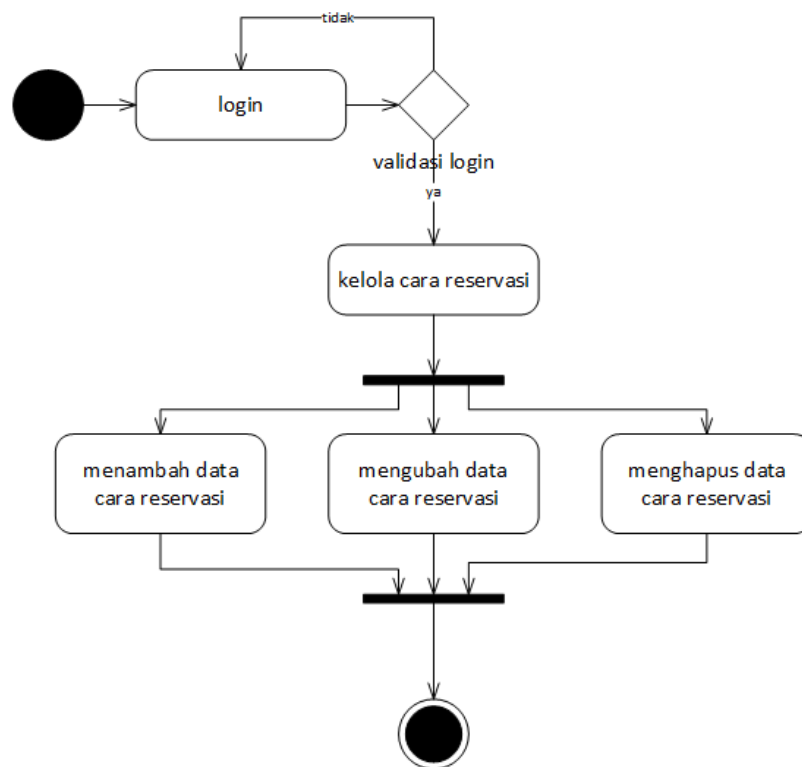

Gambar 3.8 Activity Diagram Kelola Cara Reservasi

3.2.3.5. Activity Diagram Kelola Contact Admin

Activity diagram proses mengelola info *contact admin* diawali dengan *login admin*, *login valid* kemudian proses dilanjutkan ke sistem untuk mengelola cara menghubungi admin sistem web *Heppy Tour & Travel* ketika membutuhkan informasi tambahan. Activity diagram mengelola *contact admin* dapat disajikan pada Gambar 3.9.

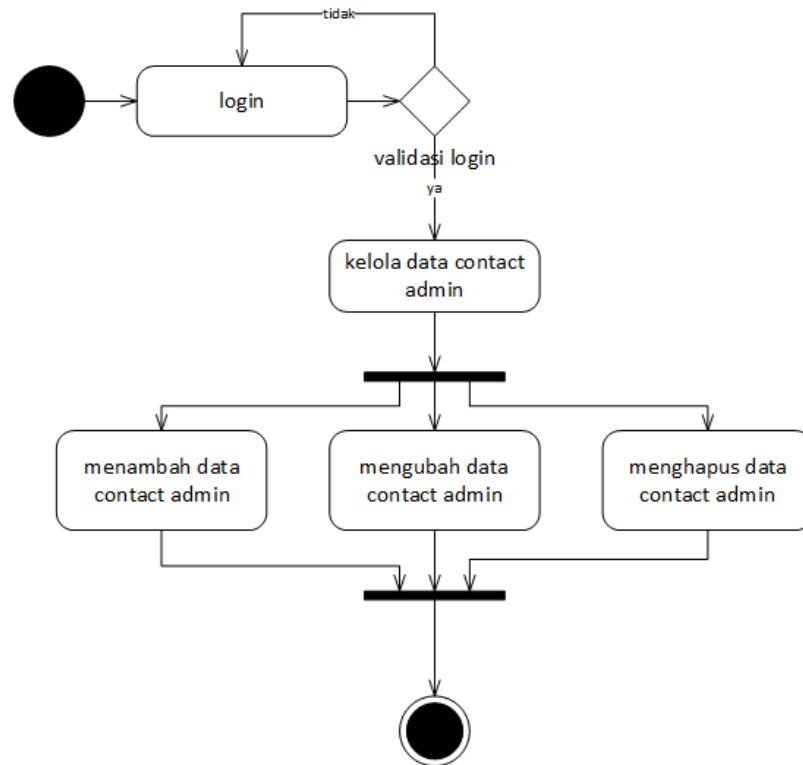

Gambar 3.9 Activity Diagram Kelola Contact Admin

3.2.3.6. Activity Diagram Kelola Dashboard

Activity diagram proses mengelola dashboard diawali dengan *login admin*, *login valid* kemudian proses dilanjutkan ke sistem untuk mengelola *side menu*, melihat bukti pembayaran, melihat transaksi terbaru, dan komentar berita terbaru di *web Heppy Tour & Travel*. Activity diagram mengelola dashboard dapat disajikan pada Gambar 3.10.

3.2.3.7. Activity Diagram Kelola Data Pariwisata

Activity diagram proses mengelola data pariwisata diawali dengan *login admin*, *login valid* kemudian proses dilanjutkan ke sistem untuk mengelola data pariwisata yang di miliki pada *web Heppy Tour & Travel*. Activity diagram mengelola data pariwisata dapat disajikan pada Gambar 3.11.

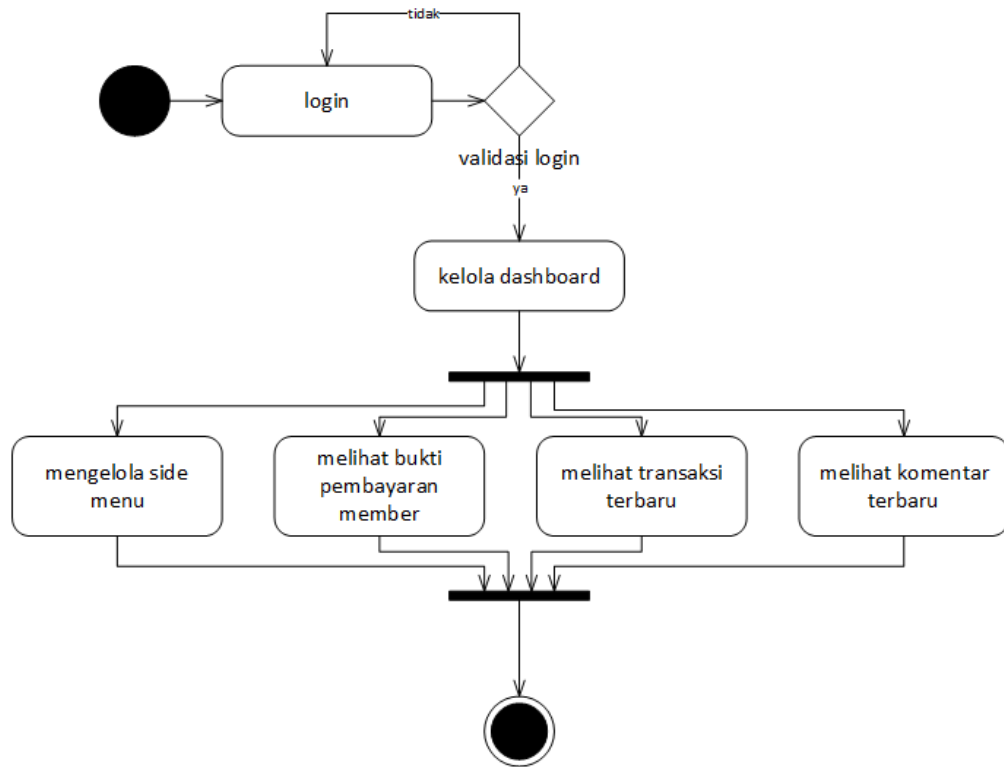

Gambar 3.10 Activity Diagram Kelola Dashboard

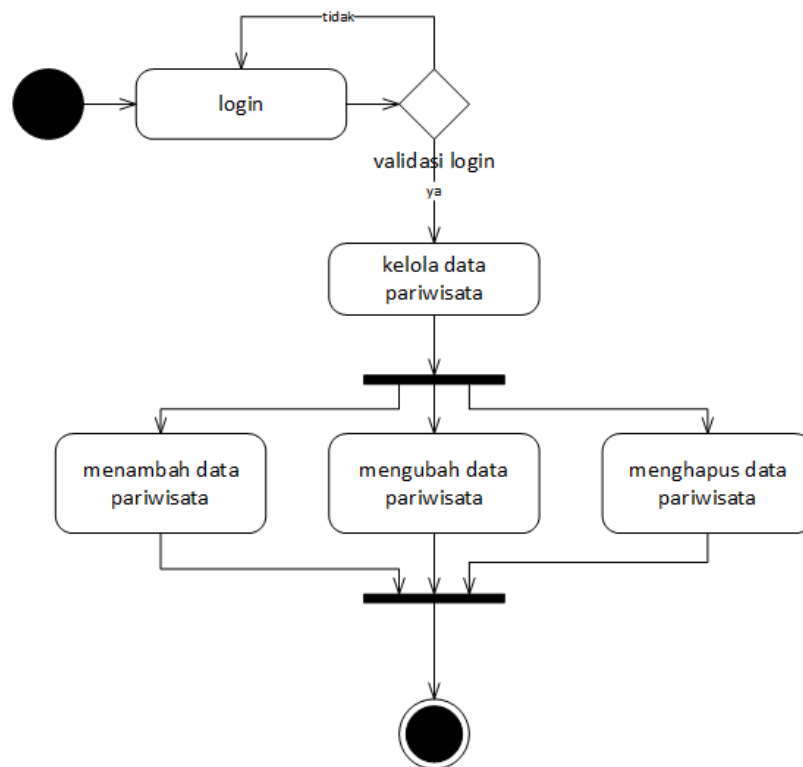

Gambar 3.11 Activity Diagram Kelola Data Pariwisata

3.2.3.8. Activity Diagram Kelola Data Sejarah

Activity diagram proses mengelola data sejarah diawali dengan *login admin*, *login valid* kemudian proses dilanjutkan ke sistem untuk mengelola data sejarah pada tiap daerah atau tempat wisata tertentu, dengan tujuan menarik minat konsumen dalam berwisata. Activity diagram mengelola data sejarah dapat disajikan pada Gambar 3.12.

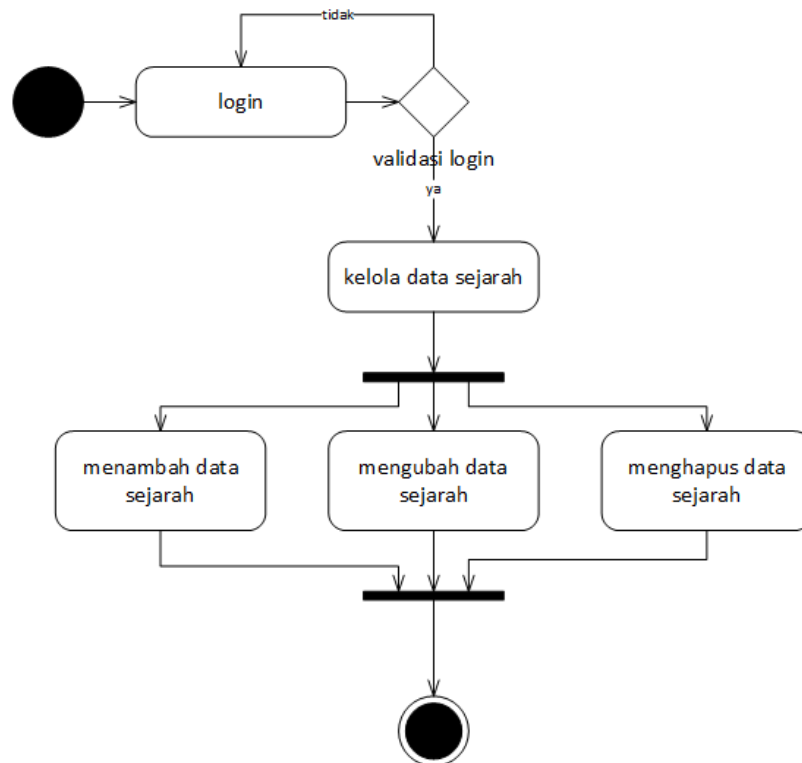

Gambar 3.12 Activity Diagram Kelola Data Sejarah

3.2.3.9. Activity Diagram Kelola Customer

Activity diagram proses mengelola data *customer* diawali dengan *login admin*, *login valid* kemudian proses dilanjutkan ke sistem untuk mengelola data *customer* sehingga *customer* dapat melakukan *booking* dengan benar Activity diagram mengelola *customer* dapat disajikan pada Gambar 3.13.

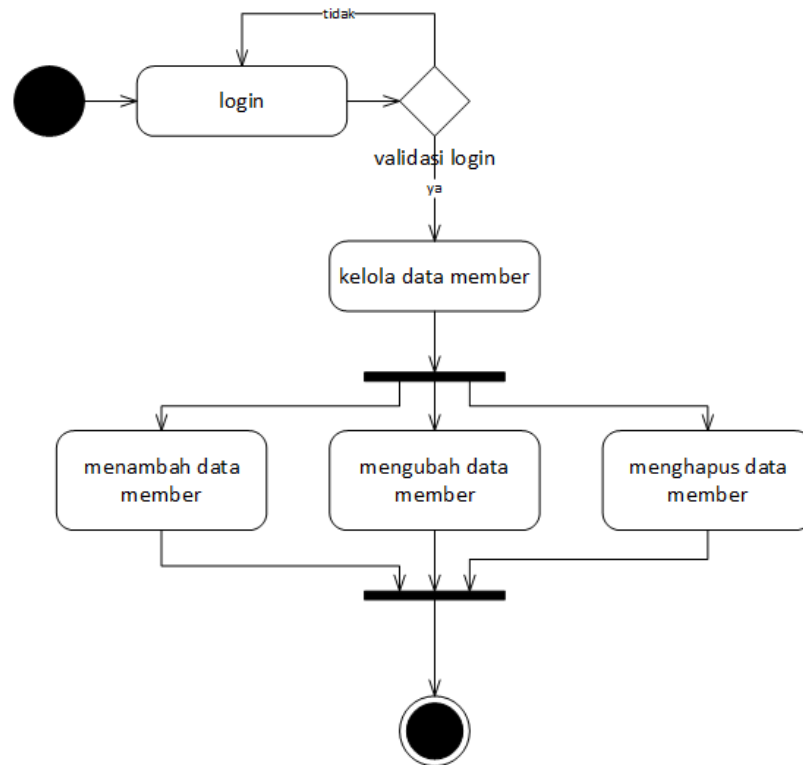

Gambar 3.13 *Activity Diagram Kelola Customer*

3.2.3.10. *Activity Diagram Kelola Nama Hotel*

Activity diagram proses mengelola nama hotel diawali dengan *login admin*, *login valid* kemudian proses dilanjutkan ke sistem untuk mengelola data nama hotel yang dapat di pilih *customer* untuk beristirahat ketika melakukan wisata pada *Heppy Tour & Travel*. *Activity diagram* mengelola nama hotel dapat disajikan pada Gambar 3.14.

3.2.3.11. *Activity Diagram Kelola Profil*

Activity diagram proses mengelola profil *Heppy Tour & Travel* diawali dengan *login admin*, *login valid* kemudian proses dilanjutkan ke sistem untuk mengelola data profil yang di miliki pada *web Heppy Tour & Travel*. *Activity diagram* mengelola data profil dapat disajikan pada Gambar 3.15.

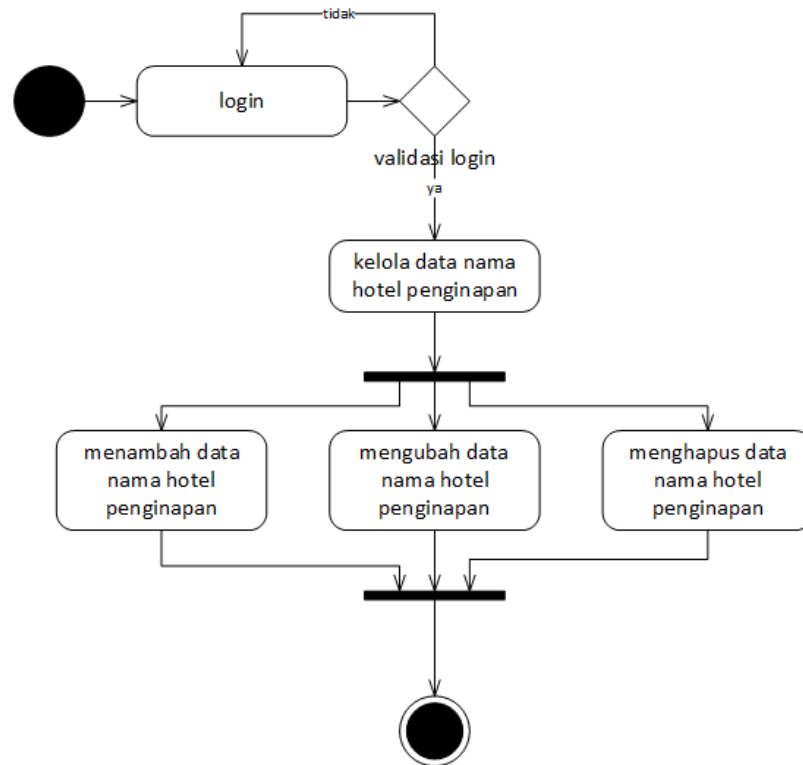

Gambar 3.14 Activity Diagram Kelola Nama Hotel

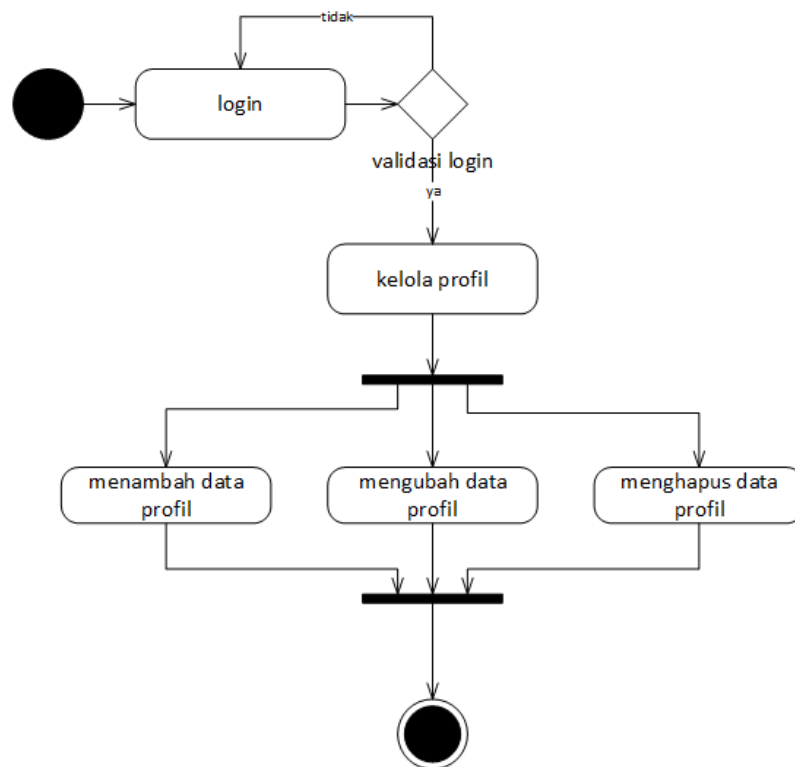

Gambar 3.15 Activity Diagram Kelola Profil

3.2.3.12. Activity Diagram Kelola Promo

Activity diagram proses mengelola promo diawali dengan *login admin*, *login valid* kemudian proses dilanjutkan ke sistem untuk mengelola promo yang di buat pada *web Heppy Tour & Travel*. *Activity diagram* mengelola promo dapat disajikan pada Gambar 3.16.

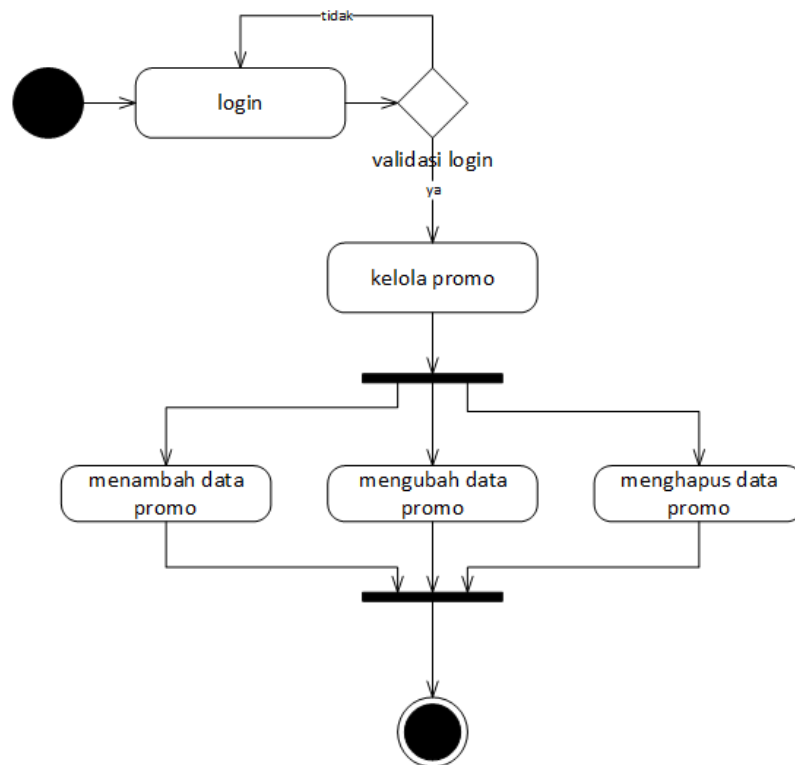

Gambar 3.16 Activity Diagram Kelola Promo

3.2.3.13. Activity Diagram Kelola Kota Penginapan

Activity diagram proses mengelola kota penginapan diawali dengan *login admin*, *login valid* kemudian proses dilanjutkan ke sistem untuk mengelola kota penginapan yang di buat pada *web Heppy Tour & Travel*. Data kota di buat untuk mengkategorikan hotel berdasarkan kota tujuan wisatawan. *Activity diagram* mengelola kota penginapan dapat disajikan pada Gambar 3.17.

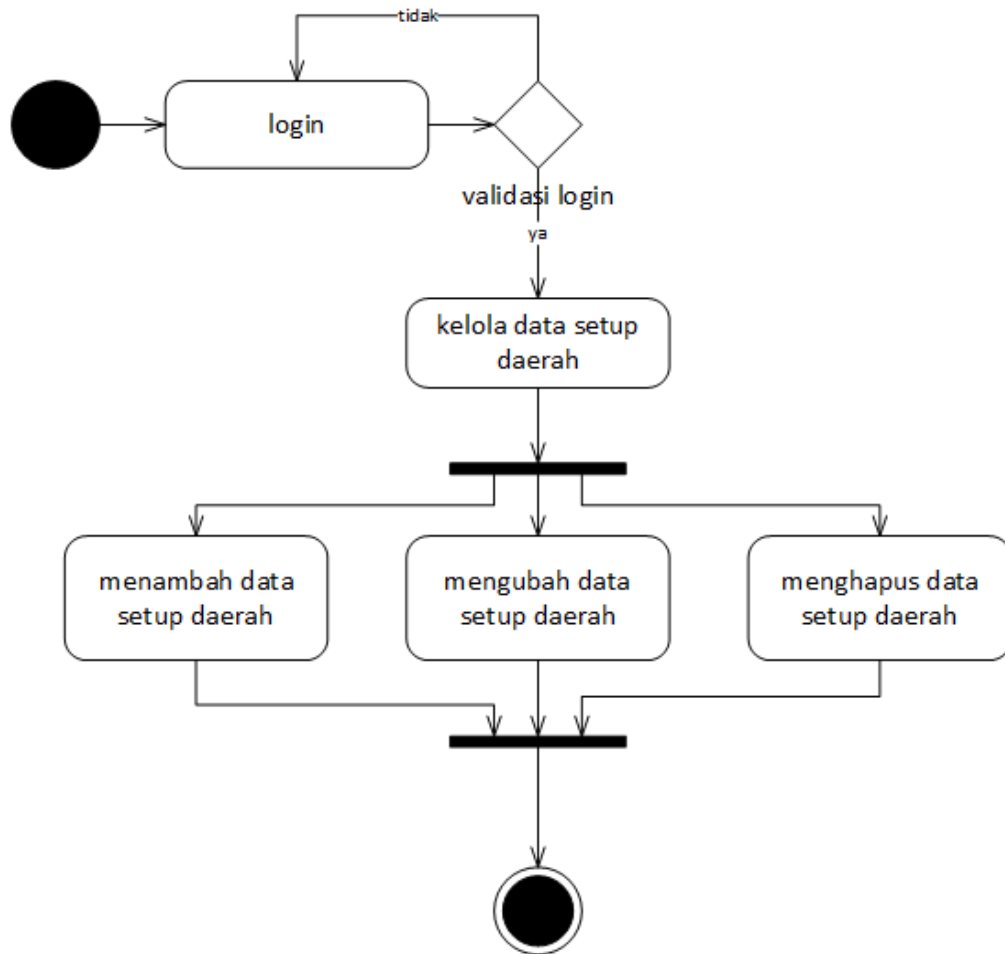

Gambar 3.17 Activity Diagram Kelola Kota Penginapan

3.2.3.14. Activity Diagram Kelola Validasi

Activity diagram proses mengelola validasi diawali dengan *login admin*, *login valid* kemudian proses dilanjutkan ke sistem untuk mengelola validasi pembayaran yang telah dilakukan oleh *customer*. Di halaman ini admin dapat memutuskan bahwa *customer* telah melakukan pembayaran atau belum, dengan melihat bukti pembayaran yang telah di unggah oleh *customer* pada *web Heppy Tour & Travel*. Activity diagram mengelola validasi pembayaran dapat disajikan pada Gambar 3.18.

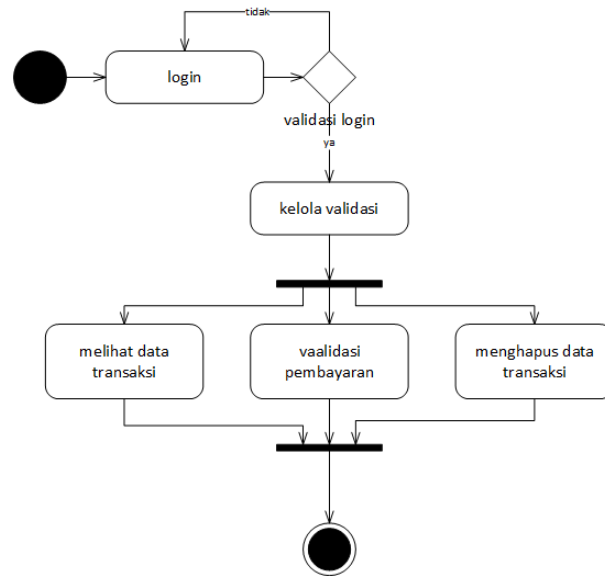

Gambar 3.18 Activity Diagram Kelola Validasi

3.2.3.15. Activity Diagram Beranda Customer

Activity diagram beranda *customer* dapat di akses melalui web *Heppy Tour & Travel*. Dalam halaman ini *customer* dapat melihat informasi terbaru yang ada di *website Heppy Tour & Travel*. Activity diagram beranda *customer* dapat disajikan pada Gambar 3.19.

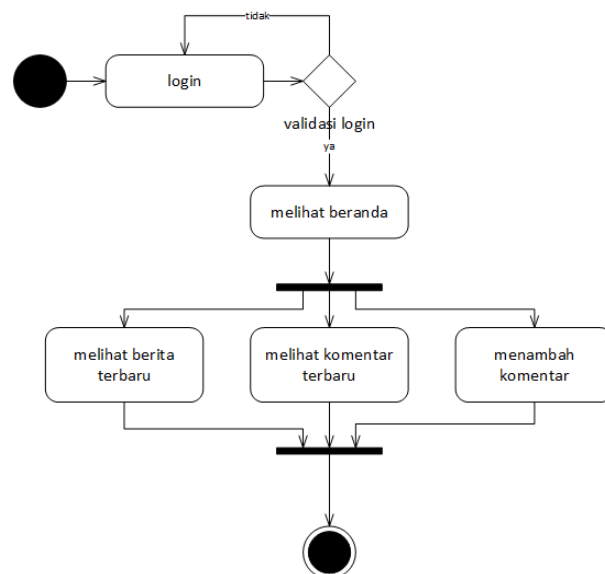

Gambar 3.19 Activity Diagram Beranda Customer

3.2.3.16. Activity Diagram Melihat Datar Paket Wisata

Activity diagram melihat daftar paket wisata dapat di akses melalui web *Heppy Tour & Travel*. Dalam halaman ini customer dapat melihat informasi paket wisata yang tersedia dan terbaru di *website Heppy Tour & Travel*. *Activity diagram* daftar paket wisata dapat disajikan pada Gambar 3.20.

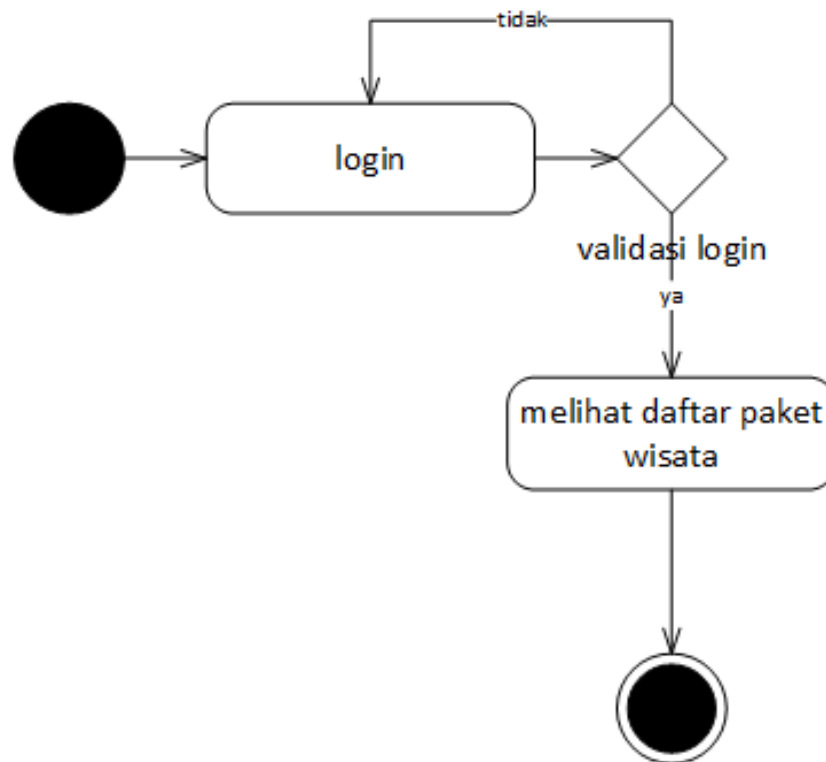

Gambar 3.20 *Activity Diagram* Melihat Datar Paket Wisata

3.2.3.17. Activity Diagram Cara Pembayaran

Activity diagram melihat cara pembayaran paket wisata dapat di akses melalui web *Heppy Tour & Travel*. Dalam halaman ini customer dapat melihat informasi cara pembayaran *booking* wisata di *website Heppy Tour & Travel*. *Activity diagram* cara pembayaran dapat disajikan pada Gambar 3.21.

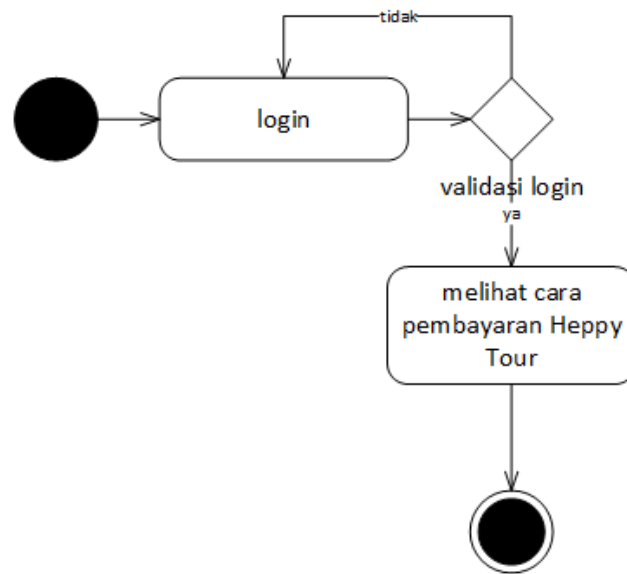

Gambar 3.21 Activity Diagram Cara Pembayaran

3.2.3.18. Activity Diagram Cara Reservasi

Activity diagram melihat cara reservasi paket wisata dapat di akses melalui web Heppy Tour & Travel. Dalam halaman ini customer dapat melihat informasi cara reservasi booking wisata di website Heppy Tour & Travel. Activity diagram cara reservasi dapat disajikan pada Gambar 3.22.

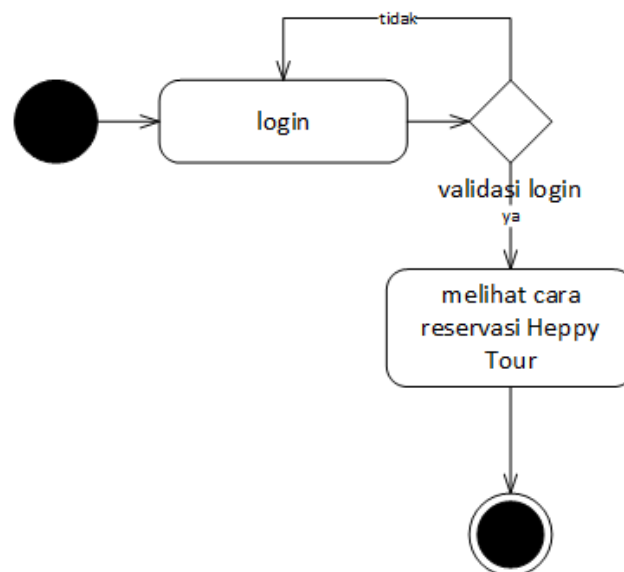

Gambar 3.22 Activity Diagram Cara Reservasi

3.2.3.19. Activity Diagram Melakukan Booking

Activity diagram melakukan booking paket wisata dapat di akses melalui web Heppy Tour & Travel. Dalam halaman ini customer dapat melakukan booking wisata di website Heppy Tour & Travel. Activity diagram melakukan booking dapat disajikan pada Gambar 3.23.

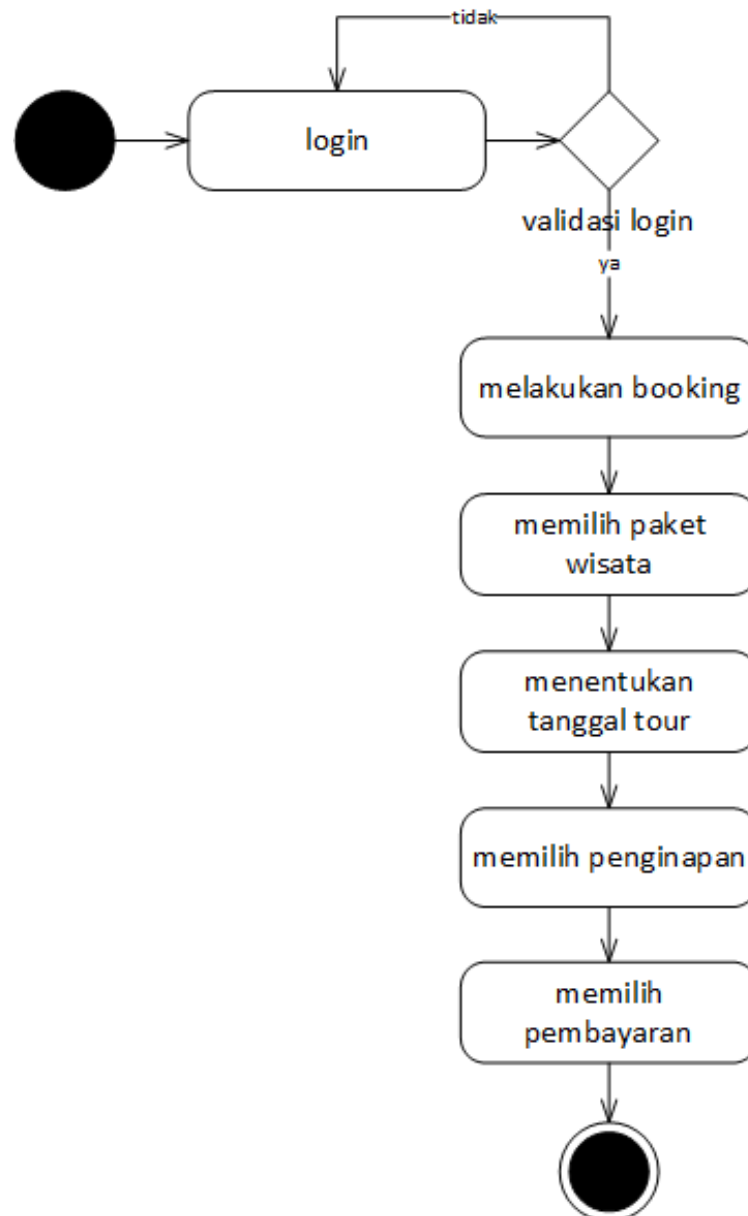

Gambar 3.23 Activity Diagram Melakukan Booking

3.2.3.20. Activity Diagram Cek Booking

Activity diagram melakukan cek *booking* paket wisata dapat di akses melalui *web Heppy Tour & Travel*. Dalam halaman ini customer dapat melakukan pengecekan *booking* wisata di *website Heppy Tour & Travel* yang telah melakukan reservasi. *Activity diagram* melakukan cek *booking* dapat disajikan pada Gambar 3.24

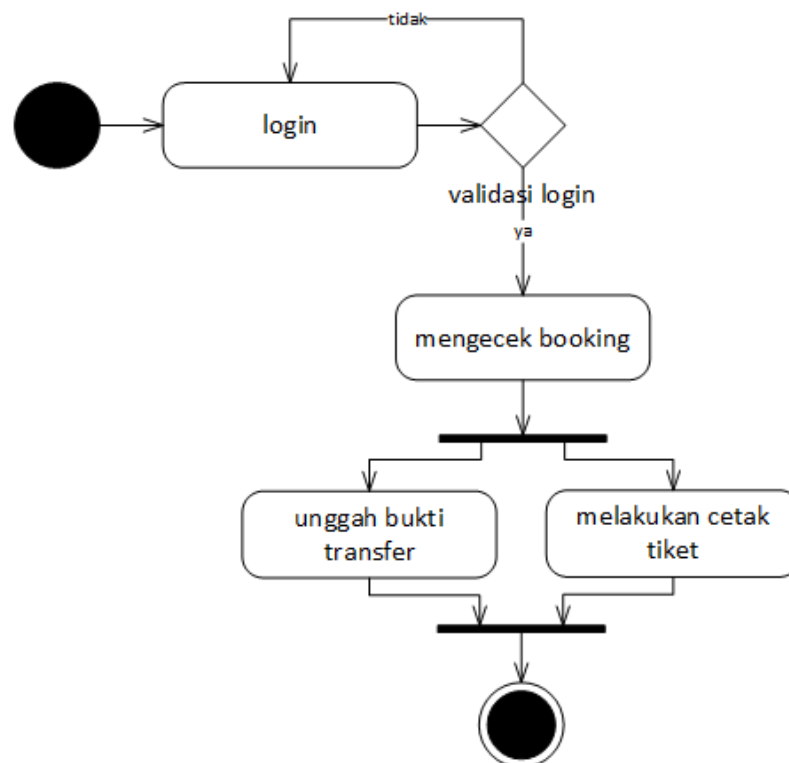

Gambar 3.24 Activity Diagram Cek Booking

3.2.3.21. Activity Diagram Melihat Daftar Penginapan

Activity diagram melihat daftar penginapan tempat wisata dapat di akses melalui *web Heppy Tour & Travel*. Dalam halaman ini customer dapat melakukan pengecekan tempat wisata berdasarkan kota wisata yang di tuju di *website Heppy Tour & Travel*. *Activity diagram* melihat daftar penginapan dapat disajikan pada Gambar 3.25.

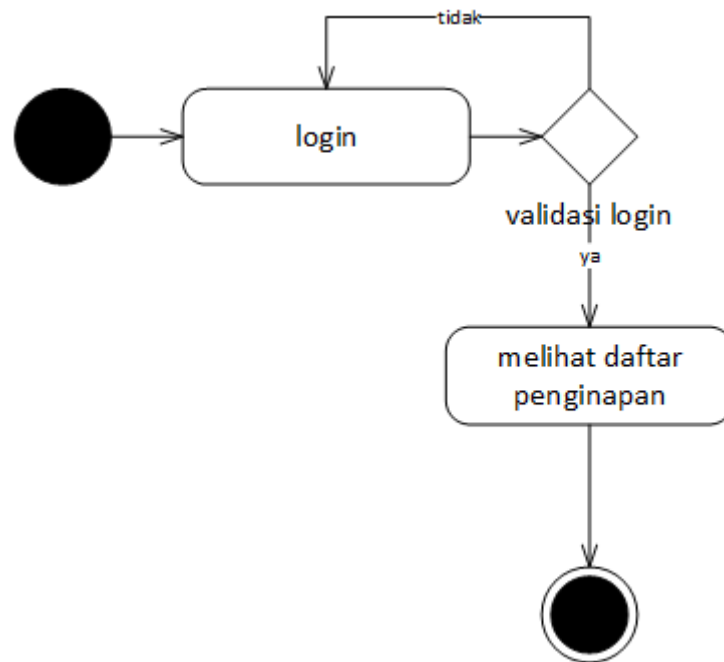

Gambar 3.25 *Activity Diagram* Melihat Daftar Penginapan

3.2.3.22. *Activity Diagram* Mengubah Profil

Activity diagram mengubah profil *customer* dapat di akses melalui web *Heppy Tour & Travel*. Dalam halaman ini *customer* dapat melakukan data diri dengan cara masuk kedalam aplikasi dan melakukan perubahan profil di *website Heppy Tour & Travel*. *Activity diagram* mengubah profil dapat disajikan pada Gambar 3.26.

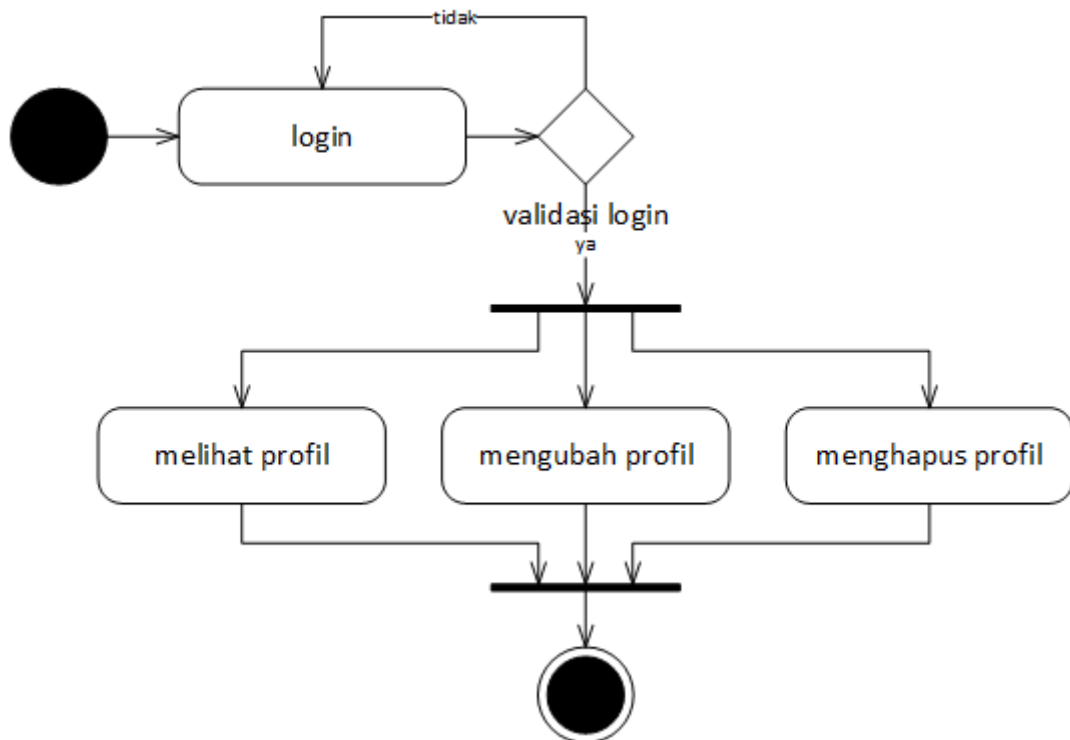

Gambar 3.26 Activity Diagram Mengubah Profil

3.2.4. Sequence diagram

Sequence diagram yaitu salah satu jenis diagram pada UML yang menjelaskan interaksi objek yang berdasarkan urutan waktu, *sequence diagram* juga dapat menggambarkan urutan atau tahapan yang harus dilakukan untuk dapat menghasilkan sesuatu seperti pada *use case diagram*. Membuat *Sequence Diagram* harus diketahui objek-objek yang terlibat dalam sebuah *use case*.

3.2.4.1. Sequence Diagram Tambah Data

Sequence diagram tambah data sistem dimulai dengan *admin* bagian umum sebagai aktor membuka dan mengisi data pada *form login* sistem, kemudian sistem melakukan validasi data *username* dan *password* apabila validasi valid, maka sistem akan melakukan proses menampilkan menu seluruh sistem, jika tidak akan kembali ke halaman *login*. Berikutnya sistem menampilkan seluruh informasi kepada *admin*, sehingga *admin* dapat melakukan penambahan data. *Sequence diagram* tambah data pada *admin* dapat disajikan pada Gambar 3.27

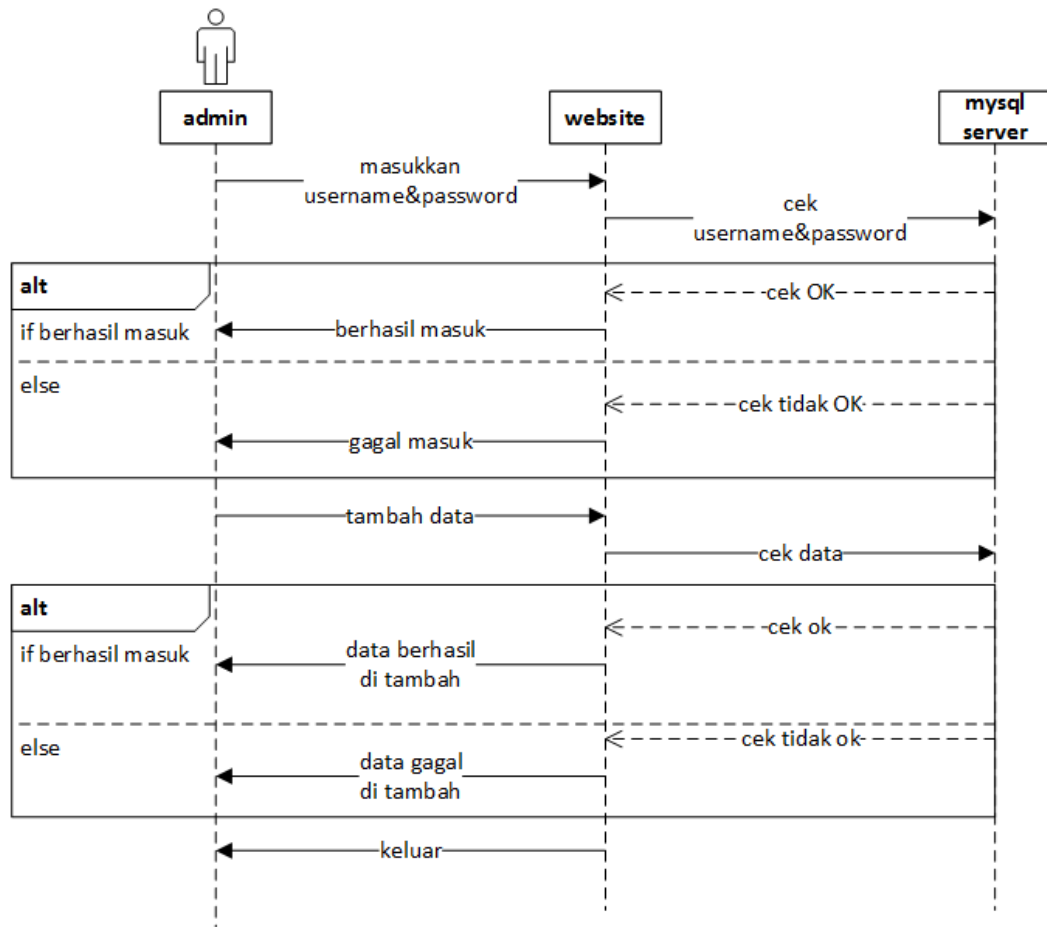

Gambar 3.27 *Sequence* Diagram Tambah Data

3.2.4.2. *Sequence* Diagram Edit Data

Sequence diagram edit data sistem dimulai dengan *admin* bagian umum sebagai aktor membuka dan mengisi data pada *from login* sistem, kemudian sistem melakukan validasi data *username* dan *password* apabila validasi valid, maka sistem akan melakukan proses menampilkan menu seluruh sistem, jika tidak akan kembali ke halaman *login*. Berikutnya sistem menampilkan seluruh informasi kepada *admin*, sehingga *admin* dapat melakukan perubahan atau *edit* data. *Sequence diagram edit* data pada *admin* dapat disajikan pada Gambar 3.28.

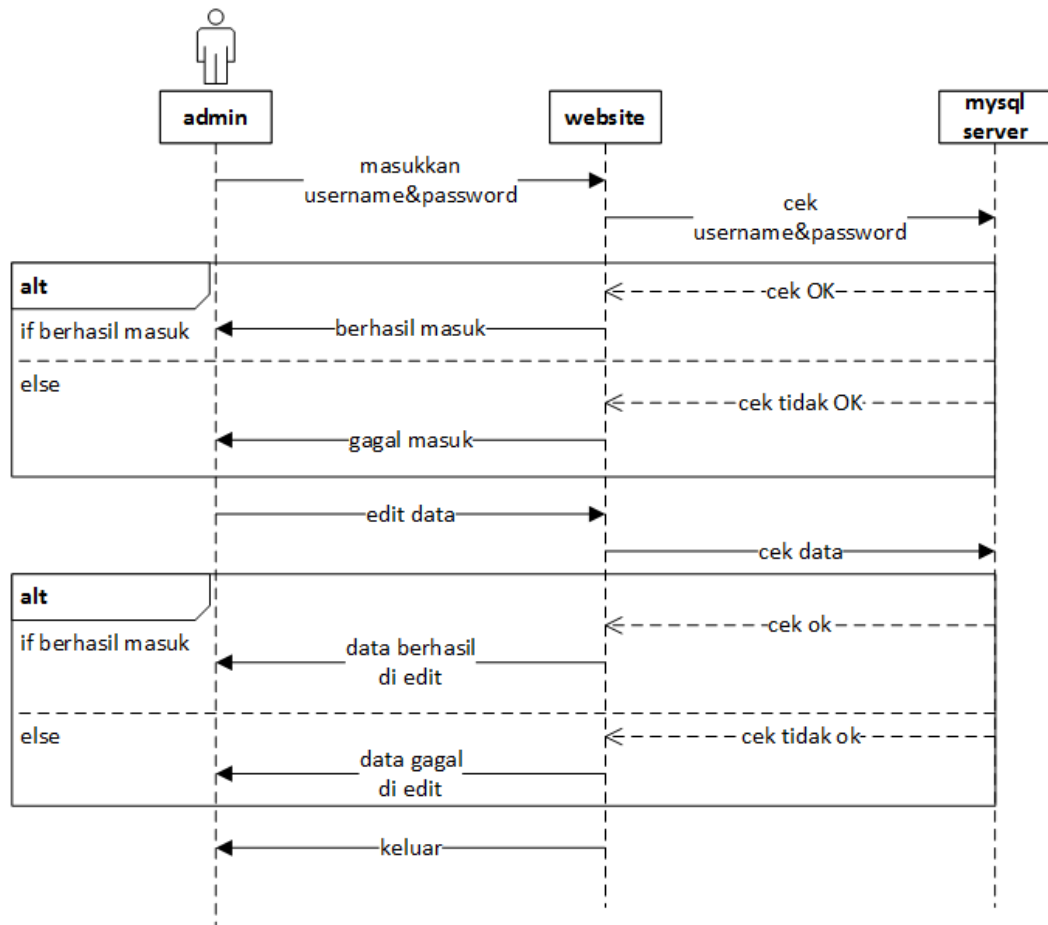

Gambar 3.28 *Sequence Diagram Edit Data*

3.2.4.3. *Sequence Diagram Cetak Data*

Sequence diagram cetak data sistem dimulai dengan *admin* bagian umum sebagai aktor membuka dan mengisi data pada *from login* sistem, kemudian sistem melakukan validasi data *username* dan *password* apabila validasi valid, maka sistem akan melakukan proses menampilkan menu seluruh sistem, jika tidak akan kembali ke halaman *login*. Berikutnya sistem menampilkan seluruh informasi kepada *admin*, sehingga *admin* dapat melakukan pencetakan data. *Sequence diagram* cetak data pada *admin* dapat disajikan pada Gambar 3.29.

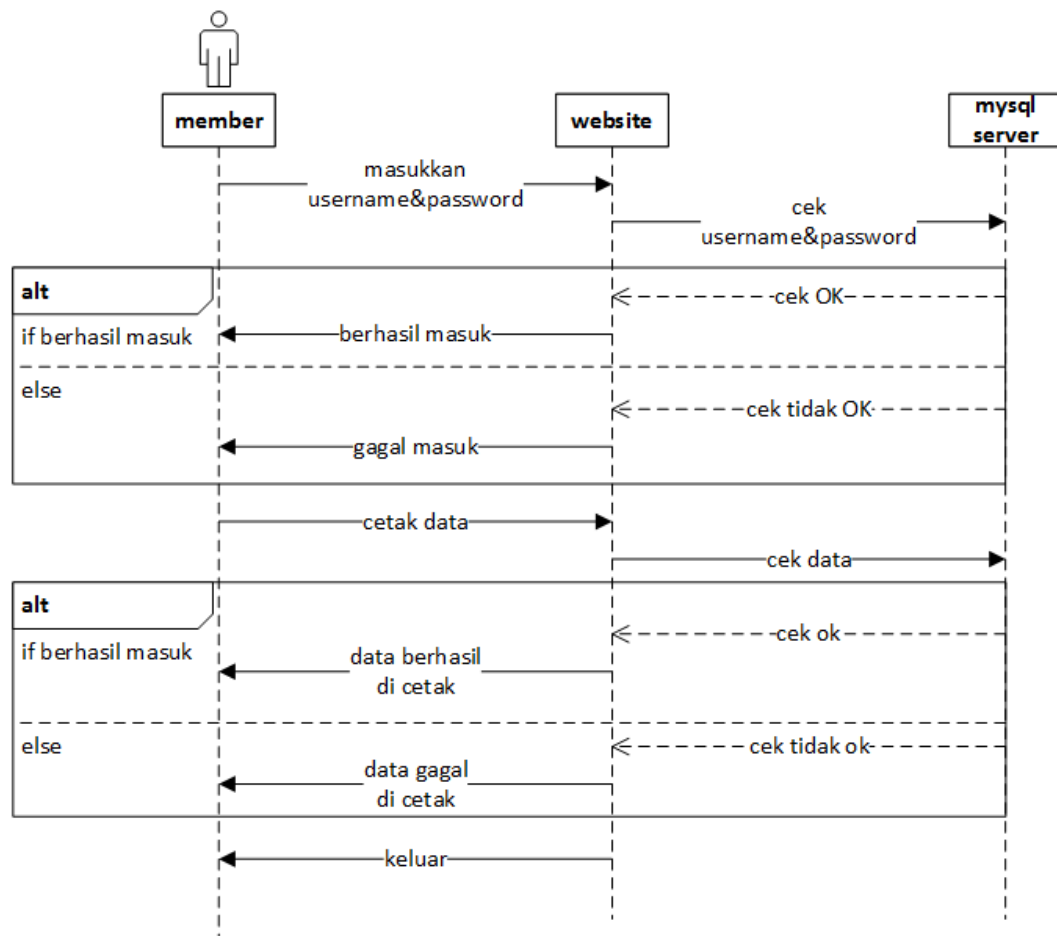

Gambar 3.29 *Sequence Diagram Cetak Data*

3.2.4.4. *Sequence Diagram Hapus Data*

Sequence diagram hapus data sistem dimulai dengan *admin* bagian umum sebagai aktor membuka dan mengisi data pada *from login* sistem, kemudian sistem melakukan validasi data *username* dan *password* apabila validasi valid, maka sistem akan melakukan proses menampilkan menu seluruh sistem, jika tidak akan kembali ke halaman *login*. Berikutnya sistem menampilkan seluruh informasi kepada *admin*, sehingga *admin* dapat melakukan penghapusan data. *Sequence diagram* hapus data pada *admin* dapat disajikan pada Gambar 3.30.

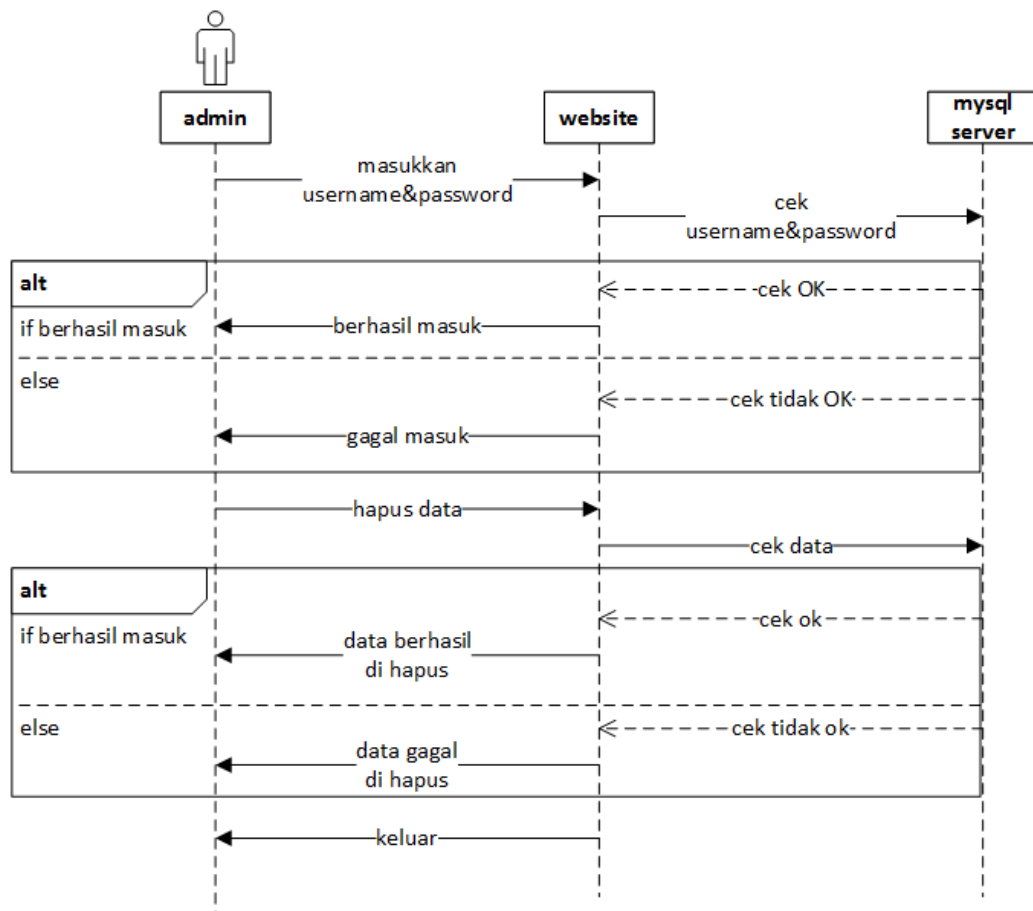

Gambar 3.30 *Sequence Diagram Hapus Data*

3.2.5. *Component diagram*

Component diagram menggambarkan struktur dan hubungan antar komponen perangkat lunak termasuk ketergantungan satu dengan yang lainnya, juga berupa *interface* yaitu kumpulan layanan yang disediakan komponen untuk komponen lainnya. *Component diagram* dapat disajikan pada Gambar 3.31 .

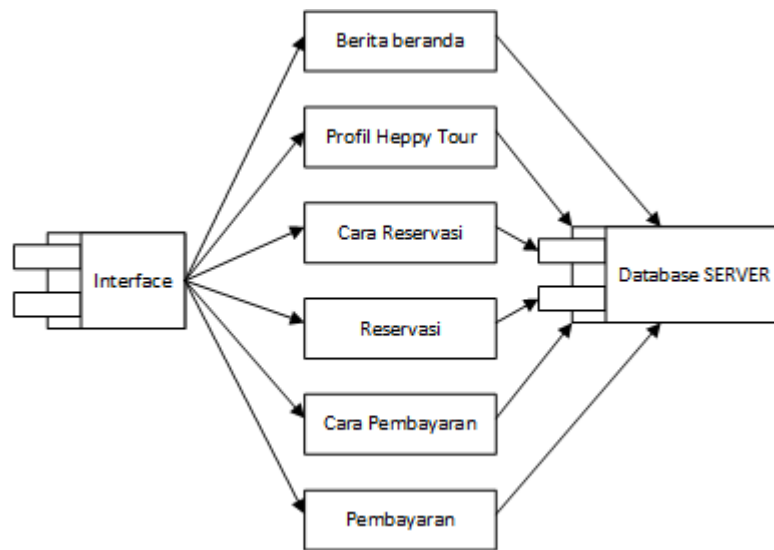

Gambar 3.31 *Component Diagram*

3.2.6. *Deployment diagram*

Deployment diagram memGambarkan tata letak bagian sistem secara fisik dan menampakan bagian-bagian *software* yang akan berjalan pada bagian *hardware*, menunjukkan komputer dengan perangkat satu sama yang lain serta dengan hubungannya. *Deployment diagram* dapat disajikan pada Gambar 3.32 .

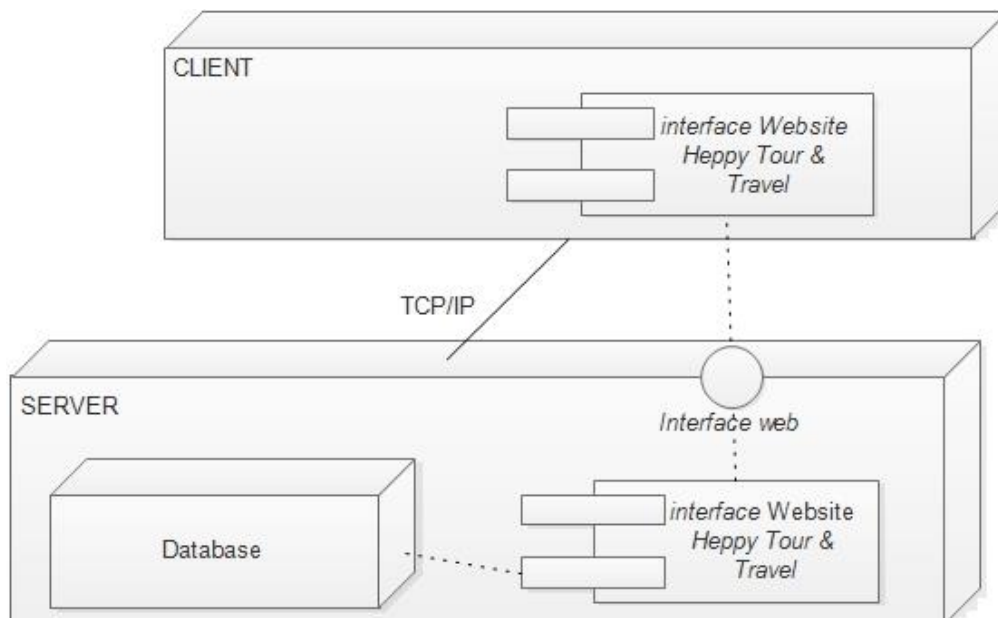

Gambar 3.32 *Deployment Diagram*

3.2.7. Desain Layout

3.2.7.1 Desain Halaman *Login Admin*

Desain tampilan halaman *login* ini yang dapat diakses oleh *admin*, agar dapat mengelola data-data sistem. Terdapat *form username* dan *password* pengguna untuk *validasi* sistem. Apabila proses *login* salah maka akan keluar pemberitahuan bahwa *login* gagal, dan akan di teruskan ke halaman *login* lagi. Desain halaman *login* dapat disajikan pada Gambar 3.33.

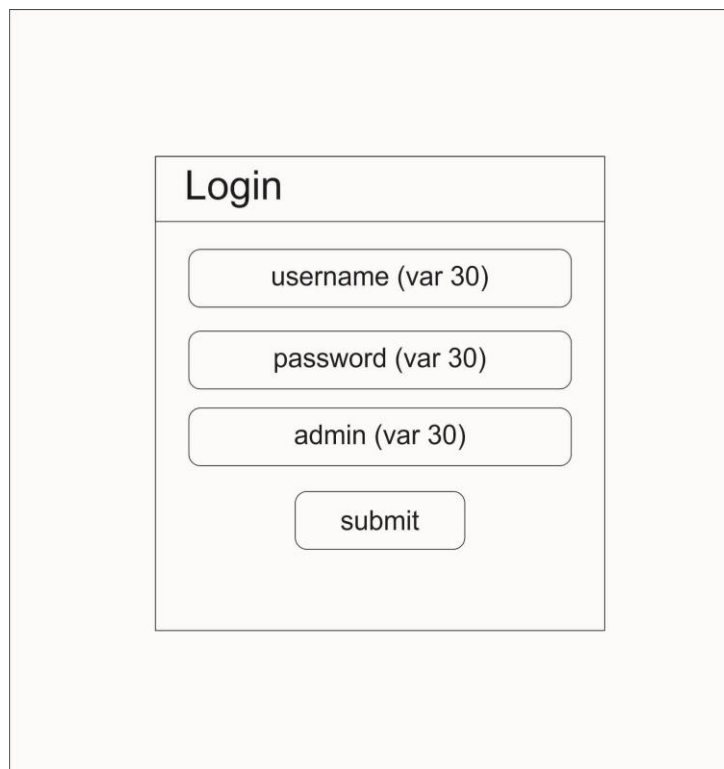

The image shows a wireframe of an admin login page. It features a central rectangular box with a light gray background. At the top of this box is the word "Login" in a bold, black font. Below the title, there are four rounded rectangular input fields stacked vertically. The first field is labeled "username (var 30)", the second "password (var 30)", and the third "admin (var 30)". Below these three fields is a rounded rectangular button labeled "submit".

Gambar 3.33 Desain Halaman *Login Admin*

3.2.7.2 Desain Halaman *Dashboard Admin*

Desain tampilan halaman *dashboard* web Happy Tour and Travel yang dapat diakses oleh *admin*. Desain halaman *dashboard* menampilkan info terbaru dari sistem, seperti pemesanan wisata terbaru dan komentar terbaru mengenai berita atau info yang telah di unggah admin dapat disajikan pada Gambar 3.34.

Admin Page		Administrator ▾				
Dashboard Validasi Setup Beranda Setup Promo Setup About Us -Profil -S&K -Cara Reservasi -Cara Pembayaran Setup Sumbar -Sejarah -Pariwisata Setup Contact Setup Paket -Setup Kategori -Setup Paket Setup Penginapan -Setup Daerah -Setup Penginapan Setup Admin Setup Member	Dashboard Admin					Komentor Terbaru Nama : var(30) Komentor : text
	Transaksi Terkini					
	ID	Tanggal Pesan	Tanggal Tour	Nama Pelanggan	Status	
int(11)	date	date	date	char		
Bukti Pembayaran yang Ter-Upload Terkini						
NO	ID	Nama Pelanggan	File			
int(11)	int(11)	var(30)	text			

Gambar 3.34 Desain Halaman *Dashboard Admin*

3.2.7.3 Desain Halaman Cek Transaksi

Halaman cek transaksi menampilkan identitas pelanggan, nomor id, tanggal pemesanan tour, tanggal pelaksanaan tour, nama pelanggan, nama paket wisata, nama penginapan serta status wisata. Desain halaman cek transaksi dapat disajikan pada Gambar 3.35.

Admin Page		Administrator ▾						
Dashboard Validasi Setup Beranda Setup Promo Setup About Us -Profil -S&K -Cara Reservasi -Cara Pembayaran Setup Sumbar -Sejarah -Pariwisata Setup Contact Setup Paket -Setup Kategori -Setup Paket Setup Penginapan -Setup Daerah -Setup Penginapan Setup Admin Setup Member	Cek Transaksi							
	ID Pesan	Tanggal Tour						
	int(11)	date						
Status	Tanggal Pesan							
char(2)	date							
Tabel Transaksi								
ID	Tanggal Pesan	Tanggal Tour	Nama Pelanggan	Nama Paket	Nama Penginapan	Status	Aksi	
int(11)	date	date	var(30)	var(50)	var(100)	char(2)	edit & delete	

Gambar 3.35 Desain Halaman Cek Transaksi

3.2.7.4 Desain Halaman Setup Beranda

Desain halaman tambah beranda baru sebagai informasi terbaru untuk customer, dapat disajikan pada Gambar 3.36.

Admin Page
Administrator ▾

- Dashboard
- Validasi
- Setup Beranda
- Setup Promo
- Setup About Us
 - Profil
 - S&K
 - Cara Reservasi
 - Cara Pembayaran
- Setup Sumbar
 - Sejarah
 - Pariwisata
- Setup Contact
- Setup Paket
 - Setup Kategori
 - Setup Paket
- Setup Penginapan
 - Setup Daerah
 - Setup Penginapan
- Setup Admin
- Setup Member

Setup Beranda

Judul

Isi / Content

Gambar

Tabel Content

No	Judul	Isi/ Content	Gambar	Aksi
int(11)	var(50)	text	text	edit & delete

Gambar 3.36 Desain Halaman Setup Beranda

3.2.7.5 Desain Halaman Setup Promo

Desain halaman tambah promo menarik terbaru sebagai informasi promo untuk customer, dapat disajikan pada Gambar 3.37.

Admin Page
Administrator ▾

- Dashboard
- Validasi
- Setup Beranda
- Setup Promo
- Setup About Us
 - Profil
 - S&K
 - Cara Reservasi
 - Cara Pembayaran
- Setup Sumbar
 - Sejarah
 - Pariwisata
- Setup Contact
- Setup Paket
 - Setup Kategori
 - Setup Paket
- Setup Penginapan
 - Setup Daerah
 - Setup Penginapan
- Setup Admin
- Setup Member

Setup Promo

Nama Promo

Content Promo

Gambar

Tabel Content

No	Judul	Isi/ Content Promo	Gambar	Aksi
int(11)	var(50)	text	text	edit & delete

Gambar 3.37 Desain Halaman Setup Promo

3.2.7.6 Desain Halaman Setup Profil

Desain halaman setup profil sebagai informasi untuk customer ketika akan menghubungi admin Heppy Tour and Travel atau ingin mengetahui profil perusahaan, dapat disajikan pada Gambar 3.38.

Admin Page
Administrator ▾

- Dashboard
- Validasi
- Setup Beranda
- Setup Promo
- Setup About Us
- Profil
- S&K
- Cara Reservasi
- Cara Pembayaran
- Setup Sumbar
- Sejarah
- Pariwisata
- Setup Contact
- Setup Paket
- Setup Kategori
- Setup Paket
- Setup Penginapan
- Setup Daerah
- Setup Penginapan
- Setup Admin
- Setup Member

Setup Profil HAPPY TOUR

Judul

Isi / Content

text

Tabel Content

No	Judul	Isi/ Content	Aksi
int(11)	var(50)	text	edit & delete

Gambar 3.38 Desain Halaman Setup Profil

3.2.7.7 Desain Halaman Setup Syarat dan Ketentuan

Desain halaman syarat dan ketentuan sebagai informasi untuk customer dalam menggunakan jasa travel, dapat disajikan pada Gambar 3.39.

Admin Page
Administrator ▾

- Dashboard
- Validasi
- Setup Beranda
- Setup Promo
- Setup About Us
- Profil
- S&K
- Cara Reservasi
- Cara Pembayaran
- Setup Sumbar
- Sejarah
- Pariwisata
- Setup Contact
- Setup Paket
- Setup Kategori
- Setup Paket
- Setup Penginapan
- Setup Daerah
- Setup Penginapan
- Setup Admin
- Setup Member

Setup Syarat Dan Ketentuan

Judul

Content

text

Tabel Content

No	Judul	Isi/ Content	Aksi
int(11)	var(50)	text	edit & delete

Gambar 3.39 Desain Halaman Setup Syarat dan Ketentuan

3.2.7.8 Desain Halaman Setup Cara Booking

Desain halaman cara booking atau pemesanan wisata sebagai informasi untuk customer dalam menggunakan jasa travel, dapat disajikan pada Gambar 3.40.

The screenshot shows an 'Admin Page' interface for an administrator. On the left is a navigation menu with options like Dashboard, Validasi, Setup Beranda, Setup Promo, Setup About Us (highlighted), Setup Sumbar, Setup Contact, Setup Paket, Setup Peningapan, Setup Admin, and Setup Member. The main content area is titled 'Setup Cara Booking Tour' and includes a 'Judul' field with a 'var(50)' placeholder, a 'Content' text area with a 'text' placeholder, and three buttons: 'tambah', 'ubah', and 'hapus'. Below this is a 'Tabel Content' table with columns for 'No', 'Judul', 'Isi/ Content', and 'Aksi'.

No	Judul	Isi/ Content	Aksi
int(11)	var(50)	text	edit & delete

Gambar 3.40 Desain Halaman Setup cara Booking

3.2.7.9 Desain Halaman Cara Pembayaran

Desain halaman cara pembayaran pemesanan *online* sebagai informasi untuk customer dalam menggunakan jasa travel, dapat disajikan pada Gambar 3.41.

The screenshot shows an 'Admin Page' interface for an administrator, similar to the previous one but for 'Setup Cara Pembayaran'. It features the same navigation menu on the left. The main content area is titled 'Setup Cara Pembayaran' and includes a 'Judul' field with a 'var(50)' placeholder, a 'Content' text area with a 'text' placeholder, and three buttons: 'tambah', 'ubah', and 'hapus'. Below this is a 'Tabel Content' table with columns for 'No', 'Judul', 'Isi/ Content', and 'Aksi'.

No	Judul	Isi/ Content	Aksi
int(11)	var(50)	text	edit & delete

Gambar 3.41 Desain Halaman Cara Pembayaran

3.2.7.10 Desain Halaman Setup Kategori

Desain halaman kategori sebagai informasi untuk customer dalam menentukan kategori wisata yang akan di gunakan dalam menggunakan jasa travel, dapat disajikan pada Gambar 3.42.

Admin Page
Administrator ▾

- Dashboard
- Validasi
- Setup Beranda
- Setup Promo
- Setup About Us
 - Profil
 - S&K
 - Cara Reservasi
 - Cara Pembayaran
- Setup Sumbang
 - Sejarah
 - Pariwisata
- Setup Contact
- Setup Paket
 - Setup Kategori
 - Setup Paket
- Setup Penginapan
 - Setup Daerah
 - Setup Penginapan
- Setup Admin
- Setup Member

Setup Kategori

Nama Kategori

Diskripsi

Tabel Kategori

No	Kategori	Aksi
int(11)	var(30)	edit & delete

Gambar 3.42 Desain Halaman Setup Kategori

3.2.7.11 Desain Halaman Setup Daerah Penginapan

Desain halaman penginapan sebagai informasi hotel penginapan yang di bagi berdasarkan daerah, dapat disajikan pada Gambar 3.43.

Admin Page
Administrator ▾

- Dashboard
- Validasi
- Setup Beranda
- Setup Promo
- Setup About Us
 - Profil
 - S&K
 - Cara Reservasi
 - Cara Pembayaran
- Setup Sumbang
 - Sejarah
 - Pariwisata
- Setup Contact
- Setup Paket
 - Setup Kategori
 - Setup Paket
- Setup Penginapan
 - Setup Daerah
 - Setup Penginapan
- Setup Admin
- Setup Member

Setup Daerah Tujuan Wisata

Kode Dareaah

Nama Daerah

Tabel Kategori

No	kode daerah	nama daerah	Aksi
int(11)	var(8)	var(30)	edit

Gambar 3.43 Desain Halaman Setup Daerah Penginapan

3.2.7.12 Desain Halaman Setup Penginapan

Desain halaman penginapan sebagai informasi hotel penginapan yang telah di bagi berdasarkan daerah wisata, dapat disajikan pada Gambar 3.44.

Admin Page
Administrator ▾

- Dashboard
- Validasi
- Setup Beranda
- Setup Promo
- Setup About Us
 - Profil
 - S&K
 - Cara Reservasi
 - Cara Pembayaran
- Setup Sumbar
 - Sejarah
 - Pariwisata
- Setup Contact
- Setup Paket
 - Setup Kategori
 - Setup Paket
- Setup Penginapan
 - Setup Daerah
 - Setup Penginapan
- Setup Admin
- Setup Member

Setup Penginapan

Pilih Daerah

Star Rate

Nama Penginapan

Harga Sewa

Diskripsi

text

No	nama daerah	nama hotel	star rate	harga	Aksi
int(11)	var(30)	var(100)	tinyint(1)	var(11)	edit

Gambar 3.44 Desain Halaman Setup Penginapan

3.2.7.13 Desain Halaman Setup Admin

Halaman ini digunakan untuk admin sebagai perubahan atau penambahan data admin yang dapat mengelola sistem secara penuh, dapat disajikan pada gambar 3.45.

Admin Page
Administrator ▾

- Dashboard
- Validasi
- Setup Beranda
- Setup Promo
- Setup About Us
 - Profil
 - S&K
 - Cara Reservasi
 - Cara Pembayaran
- Setup Sumbar
 - Sejarah
 - Pariwisata
- Setup Contact
- Setup Paket
 - Setup Kategori
 - Setup Paket
- Setup Penginapan
 - Setup Daerah
 - Setup Penginapan
- Setup Admin
- Setup Member

Setup Admin

Username

Level Akses

Password

Status

Nama Lengkap

No	nama lengkap	username	password	level	Aksi
int(11)	var(50)	var(30)	var(12)	admin	edit

Gambar 3.45 Desain Halaman Setup Admin

3.2.7.14 Desain Halaman Setup Customer

Halaman ini digunakan untuk admin sebagai perubahan atau penambahan data *customer* yang dapat mengakses website untuk melakukan *booking* wisata, dapat disajikan pada gambar 3.46.

id	email	handphone	rekening	tgl lahir	jekel	Aksi
int(11)	var(50)	var(14)	var(50)	var(30)	L/P	edit

Gambar 3.46 Desain Halaman Setup Customer

3.2.7.15 Desain Halaman Login Customer

Halaman ini adalah tempat *customer* untuk masuk kedalam website agar mendapatkan akses *booking* wisata, dapat disajikan pada gambar 3.46.

Gambar 3.47 Desain Halaman Login Customer

3.2.7.16 Desain Halaman *Home Customer*

Desain halaman *home customer* berisi beerita terbaru dari website tentang pariwisata, dapat disajikan pada Gambar 3.48.

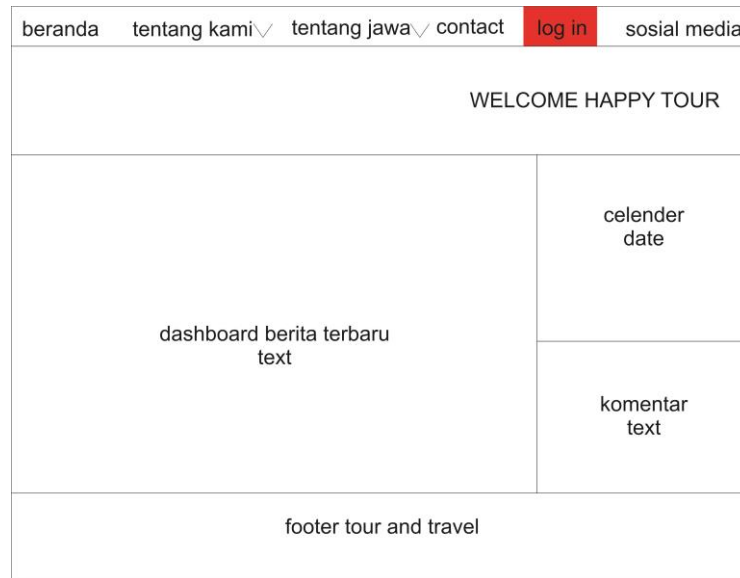

Gambar 3.48 Desain Halaman *Home Customer*

3.2.7.17 Desain Halaman Paket Wisata *Customer*

Desain halaman pemilihan paket wisata *customer* berisi informasi wisata dan fasilitas yang di dapatkan dalam paket, dapat disajikan pada Gambar 3.49.

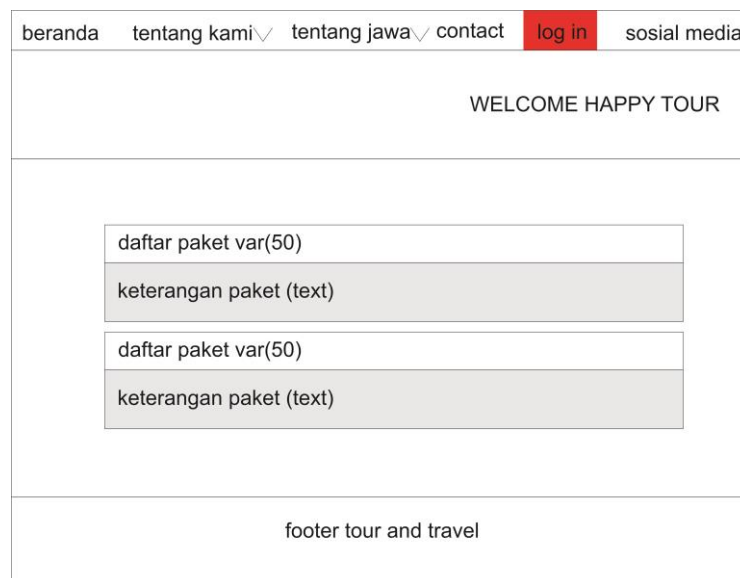

Gambar 3.49 Desain Halaman Pemilihan Paket Wisata *Customer*

3.2.7.18 Desain Halaman Profil *Customer*

Desain halaman profil *customer* berisi informasi data diri *customer* untuk kelengkapan *booking* wisata, dapat disajikan pada Gambar 3.50.

beranda	tentang kami	tentang jawa	contact	log in	sosial media
WELCOME HAPPY TOUR					
email	:var (50)				
nomor identitas	:KTP/SIM var(30)				
telephone/handphone	:var(14)				
nomor rekening	:var(50)				
tanggal lahir	:date				
jenis kelamin	:var(1)				
alamat	:text				
<input type="button" value="edit profile"/>					
footer tour and travel					

Gambar 3.50 Desain Halaman Profil *Customer*

3.2.7.19 Desain Halaman *Booking Customer*

Desain halaman *booking customer* berisi *form customer* dalam mengisikan data paket wisata untuk kelengkapan *booking* wisata, dapat disajikan pada Gambar 3.51.

beranda	tentang kami	tentang jawa	contact	log in	sosial media
WELCOME HAPPY TOUR					
booking	nama lengkap	pilih kategori paket			
	<input type="text" value="var(30)"/>	<input type="text" value="combo box"/>			
	tanggal tour	pilih paket			
	<input type="text" value="date"/>	<input type="text" value="combo box"/>			
	pilih tujuan wisata	anda ingin bayar di tempat ?			
	<input type="text" value="combo box"/>	<input checked="" type="radio"/> iya <input type="radio"/> tidak			
	pilih penginapan	<input type="text" value="combo box"/>		<input type="button" value="simpan"/>	
<input type="text" value="combo box"/>					
footer tour and travel					

Gambar 3.51 Desain Halaman *Booking Customer*

3.2.7.20 Desain Halaman Cek *Boking Customer*

Desain halaman cek *booking customer* berisi tabel *booking* wisata. Dalam tabel ini terdapat aksi untuk unggah bukti transfer, setelah di setuju oleh admin maka *customer* dapat melakukan cetak tiket dan dapat di bawa ke kantor untuk melanjutkan wisata, dapat disajikan pada Gambar 3.52.

beranda	tentang kami	tentang jawa	contact	log in	sosial media			
WELCOME HAPPY TOUR								
cek booking								
ID	Tanggal Pesan	Tanggal Tour	Paket Tour	Tempat Penginapan	Harga Paket	Harga Penginapan	Harga Total	Aksi
int(11)	date	date	var(50)	var(100)	int(11)	int(11)	int(11)	
footer tour and travel								

Gambar 3.52 Desain Halaman Cek *Boking Customer*