

PROSIDING SEMINAR NASIONAL DAN CALL FOR PAPER UNIBA 2015

INDUSTRI KREATIF: KEBIJAKAN DAN PRAKTIK

DALAM RANGKA DIES NATALIS XXXII
UNIVERSITAS ISLAM BATIK SURAKARTA



UNIBA *Press*

PROSIDING

SEMINAR NASIONAL UNIBA 2015

INDUSTRI KREATIF: KEBIJAKAN DAN PRAKTIK

ISBN : 979-1230-26-9

EDITOR : ANITA WIJAYANTI, SE., MM., Akt.
SRIE JULI RACHMAWATIE, SP, M.Si
SUHENDRO., SE.,M.Si., Ak
RIANA DEWI., SE.,M.Si., Akt

DESAIN COVER : YODHI SAMUDRA

LAY OUT : M.KAVIT

PENERBIT : UNIBA PRESS
JL KH. AGUS SALIM NO 10, SURAKARTA, 57147
TELEPON 0271-714751. FAX 0271-740160

DISTRIBUSI : LP3M UNIBA SURAKARTA

CETAKAN KE-1 : SEPTEMBER 2015

KATA PENGANTAR

Puji syukur kami panjatkan ke hadirat Allah SWT atas hidayah dan rahmat-Nya, prosiding yang berisi kumpulan makalah yang dihimpun dari Seminar Nasional UNIBA 2015 dengan tema ***Industri Kreatif: Kebijakan dan Praktik*** ini dapat kami selesaikan penyusunannya. Seminar Nasional UNIBA 2015 ini merupakan rangkaian kegiatan dalam acara Dies Natalis Universitas Islam Batik Surakarta Ke-32 dan merupakan upaya yang luas dalam pengembangan ilmu pengetahuan dan teknologi yang berkelanjutan.

Prosiding Seminar Nasional UNIBA 2015 ini merupakan salah satu bentuk pertanggungjawaban untuk menyebarluaskan dan menyumbangkan hasil-hasil pemikiran dan penelitian yang terangkum dalam makalah yang disajikan dalam sesi sidang paralel. Semoga yang diupayakan dalam seminar sampai terselesainya prosiding ini memberikan manfaat yang jauh lebih luas bagi upaya meningkatkan inovasi baru dalam penelitian.

Pada kesempatan ini kami mengucapkan terima kasih kepada Rektor UNIBA Surakarta, civitas akademika UNIBA dan sponsor yang telah mendukung terselenggaranya seminar, serta segenap panitia yang telah mempersiapkan dengan baik demi terlaksananya Seminar Nasional UNIBA 2015 ini.

Ketua Panitia
Seminar Nasional UNIBA 2015

Anita Wijayanti., S.E., M.M., Akt.

**SAMBUTAN REKTOR
UNIVERSITAS ISLAM BATIK SURAKARTA
PADA
SEMINAR NASIONAL “INDUSTRI KREATIF: KEBIJAKAN
DAN PRAKTIK”
DALAM RANGKA DIES NATALIS UNIBAXXXII**

Bismillaahirrahmaanirrahiim

Yang saya hormati :

- Pembicara Utama pada Seminar Nasional *Industri Kreatif: Kebijakan dan Praktek*, Bapak I Gusti Ngurah Anom (Praktisi Industri Kreatif/Kresna Bali), Bapak FX Hadi Rudyatmo (tokoh masyarakat kota Solo), Kepala DJP Kanwil II Jateng, Bapak Ir. Solichul Hadi Ahmad Bakri, M. Erg (Praktisi Industri Kreatif/Pengamat Industri Kreatif)
- Bapak Walikota Surakarta atau yang mewakili
- Ketua dan Pengurus Yayasan Perguruan Tinggi Islam Batik (YAPERTIB)
- Pimpinan Universitas Islam Batik Surakarta beserta jajarannya
- Segenap Pimpinan PTN dan PTS se-Surakarta
- Para Pejabat Sipil dan Militer, serta Tokoh Masyarakat dan Bisnis
- Segenap pemakalah dari berbagai Perguruan Tinggi Negeri/Swasta
- Civitas Akademika Universitas Islam Batik Surakarta
- Para tamu undangan yang dimuliakan

Assalamu'alaikum Wr. Wb.

Selamat pagi dan Salam Sejahtera

Puji syukur *alhamdulillah robii'alamin*, selalu kita panjatkan kehadiran Allah SWT, atas segala rahmat dan karunia yang telah diberikan kepada kita semua, sehingga pada hari ini, Kamis, 10 September 2015 kita dapat berkumpul dan menjalankan tugas mulia ini dengan menyumbangkan sedikit pemikiran kita terhadap pembangunan bangsa yang berusaha membangkitkan kembali segala upaya untuk menjawab tantangan dan kendala yang dihadapi masyarakat tentang arah dan kebijakan industri kreatif. Sejak tahun 2009, ekonomi kreatif telah dijadikan *mindset driven* pemerintah dalam pembangunan ekonomi. Pemerintah berharap

pelaku bisnis akan berkembang dan memberikan *added value* yang memberikan kontribusi dalam pertumbuhan ekonomi, oleh karena itu sebagai sebuah mindset, maka pemahaman ekonomi kreatif masih memberikan peluang untuk ditingkatkan konsep dan implementasinya. Seminar Nasional ini diharapkan mampu memberikan sebuah rekomendasi tentang pembangunan ekonomi berbasis kreativitas (*creativity based*).

Bapak/Ibu tamu Undangan yang saya muliakan

Perlu kami sampaikan bahwa kegiatan Seminar Nasional ini merupakan bagian dari rentetan acara Dies Natalis Universitas Islam Batik Surakarta yang ke XXXII yang jatuh pada tanggal 26 Juli 2015. Acara Seminar Nasional ini merupakan kegiatan puncak yang kami banggakan karena dengan Seminar Nasional ini memberikan bukti atas kepedulian dan prestasi UNBA dalam kancah akademik yang akan mendorong kepercayaan diri dalam mengembangkan potensi dan harapannya, sehingga akan mampu memberikan energi bagi civitas akademika untuk berperan serta dan aktif dalam mengembangkan keprofesionalismenya dan tatanan akademik dalam mengimplementasikan Tri Dharma Perguruan Tinggi. Disamping itu Universitas Islam Batik Surakarta yang memposisikan diri sebagai "*Entrepreneurial University*" berusaha untuk mencetak *entrepreneur* muda dan utamanya di bidang ekonomi kreatif, hal inilah yang mendorong UNIBA *concern* terhadap perkembangan industri kreatif dan terdorong untuk melakukan Seminar Nasional ini dengan mengangkat tema ***Industri Kreatif : Kebijakan dan Praktik***.

Bapak/Ibu tamu Undangan yang saya muliakan

Pemilihan topik ini menjadi penting karena Indonesia saat ini berusaha untuk meningkatkan pertumbuhannya dengan menggalakkan ekonomi kreatif yang bertumpu pada kearifan lokal. Disamping itu Kota Solo yang menyandang gelar kota "Ekonomi Kreatif" harus mampu membuktikan diri dengan menyumbangkan pemikiran dan hasil-hasil kajian dari peneliti dan praktisi dalam ekonomi kreatif sehingga benar-benar ekonomi kreatif menjadi ujung tombak penggerak perekonomian lokal dan menyangga perekonomian nasional. Untuk itulah UNIBA (Universitas Islam Batik Surakarta) dalam rangka Dies Natalis ke-32 ikut berpartisipasi dan mengekspresikan diri dalam gerak langkah yang selama ini digeluti oleh civitas akademika sebagai bentuk sumbangan pemikiran dalam pembangunan bangsa menuju yang dicitakan. Sekaligus UNIBA sebagai Perguruan Tinggi ikut berpartisipasi dan menghimpun sumbangan pemikiran peneliti, praktisi, akademisi dan masyarakat untuk ikut berkontribusi, sekecil apapun kontribusi itu akan selalu memberikan manfaat bagi kemaslahatan ummat dan kejayaan bangsa

Indonesia. Untuk itu UNIBA mengucapkan terima kasih yang tidak terhingga kepada semua pihak yang telah membantu terselenggaranya kegiatan Seminar Nasional ini, terutama para sponsorship, panitia, dan lembaga-lembaga yang memilikikomitmen dan kesediaannya atas sumbangan pemikiran, tenaga, materiil dan semuanya. Akhirnya dengan kerendahan hati, kami mohon maaf jika dalam penyelenggaraan ini masih banyak kekurangan dan kesalahan yang mungkin tidak berkenan bagi bapak/ibu hadirin semuanya. Hanya dengan semangat serta keyakinan bahwa apa yang kita jalankan hari ini, yakin akan memberikan manfaat.Selamat Berseminar dan berpikir positif untuk berkontribusi dalam pembangunan ekonomi bangsa.

Terima kasih

Wabilahittaufik walhidayah
Wassalamu'alaikum Wr. Wb.

Surakarta, 10 September 2015
Rektor

Prof. Dr. Ir. Hj. Endang Siti Rahayu, MS.

**TIM REVIEW MAKALAH
SEMINAR NASIONAL UNIBA 2015**

Prof. Dr. Ir. Hj. Endang Siti Rahayu, M.S.

Dr. Drs. H.A.Dardiri Hasyim, M.H.

Dr. H. Bambang Mursito, M.M.

Dr. Pramono Hadi, S.P.,M.P.

Dr. Supawi Pawenang, S.E., M.M.

Rudatyo, S.H.,M.H.

Kartika Hendra Titisari, S.E..M.Si, Akt

Dra. Hj. Istiatin, S.E., M.M.

Ir. Muhamad Iksan, M.P.

Suharno, S.H., M,H,

Drs. Burhanudin, A.Y.

Drs. Djumali

Kebijakan Perpajakan bagi Industri Kreatif	
Basuki Rahmat.....	1
Implikasi Kebijakan Pemerintah dalam Industri Kreatif Berbasis Kerajinan	
I Gusti Ngurah Anom.....	6
Geliat Buruh Menjadi Juragan Batik	
Ir. Solichul Hadi Ahmad Bakri, M.Erg.....	22

RUANG: LANTAI 12 A

SUBTEMA: TEKNOLOGI PERTANIAN & HUMANIORA_A

MODERATOR: IR. M. IHSAN, M.P

NAMA	JUDUL	Hal
Senen dan Tri Rahayu	PENGARUH DOSIS PUPUK KANDANG DAN PUPUK MAJEMUK TERHADAP PERTUMBUHAN DAN HASIL TANAMAN JAGUNG HIBRIDA (Zea mays L.)	42
Darmanto, Titik Dwiyani	MEMBANGUN KINERJA UMKM MAKANAN DI SURAKARTA DENGAN BAURAN ORIENTASI STRATEGI	48
Andry, Agus Sachari, and Pribadi Widodo	EKSPLORASI BONGGOL JAGUNG, MATERIAL BONGGOL JAGUNG UNTUK MENDAPATKAN NILAI KEBARUAN PADA PRODUK KERAJINAN KREATIF	55
Hari Purnomo	KONSEP ERGONOMI DALAM PENINGKATAN PRODUKTIVITAS PADA SISTEM PERTANIAN	64
Muhamad Agus Sudrajat, Diyah Santi Hariyani	PENGARUH GOOD CORPORATE GOVERNANCE TERHADAP NILAI PERUSAHAAN DENGAN PENGUNGKAPAN CORPORATE SOCIAL RESPONSIBILITY SEBAGAI VARIABEL MODERATING(STUDI KASUS PADA BANK SYARIAH DI BEI TAHUN 2009-2012)	70
Miftahul Farika, Muammar Khaddafi	PENGARUH PRICE EARNING RATIO, PRICE TO BOOK VALUE DAN ECONOMIC VALUE ADDED TERHADAP HARGA SAHAM PADA SEKTOR PERTAMBANGAN YANG TERDAFTAR DI BURSA EFEK INDONESIA (BEI) TAHUN 2012-2013	87
Yuli Chomsatu Samrotun, Libria Widiastuti	EFFICIENCY ANALYSIS ALLOCATIVE : FAKTOR-FAKTOR PRODUKSI DAN PENDAPATAN USAHA TANI PADI (Studi Kasus Pada Petani Desa Gumukrejo Teras Boyolali)	100
Feby Milanie	PENGEMBANGAN PDAM TIRTANADI PROVINSI SUMATERA UTARA UNTUK MENGATASI MASYARAKAT EKONOMI ASEAN (MEA)	115
Wiwit Apit Sulistyowati, Agung Yulianto	PENGARUH BOARD SIZE, INSTITUTIONAL INVESTOR, TANGIBILITY DAN PROFITABILITAS TERHADAP LEVERAGE PADA PERUSAHAAN MANUFAKTUR DI BURSA EFEK INDONESIA	126
Yanto Darmawan	FAKTOR-FAKTOR PENENTU INTENSI BERWIRAUSAHA MAHASISWA DIPLOMA III AKUNTANSI: PENGARUH NORMA SUBYEKTIF DAN ELEMEN KONTEKSTUAL	134
Anita Wijayanti dan Ahmad Widodo	RELIGIOSITAS DAN MANAJEMEN LABA : DALAM PERSPEKTIF AGAMA ISLAM	144
Yuni Pristiwati Noer W	ANALISIS PEMILIHAN PORTOFOLIO OPTIMAL SAHAM SYARIAH DENGAN SINGLE – INDEX MODEL	152

RUANG: LANTAI 12 B
SUBTEMA: EKONOMI_B
MODERATOR: DRA. ISTIATIN, M.M

NAMA	JUDUL	Hal
Eko Priyono, Burhanudin, Sudarwati	PENGARUH PENGAWASAN, MOTIVASI DAN LINGKUNGAN KERJA TERHADAP KINERJA PEGAWAI SEKRETARIAT DPRD KABUPATEN KARANGANYAR	160
Bayu Wibisono, Hendro Subroto, Yuli Chomsatu	PENGARUH MOTIVASI TERHADAP MINAT UNTUK MENGIKUTI PENDIDIKAN PROFESI AKUNTANSI (Studi Empiris Pada Mahasiswa PPA Universitas Sebelas Maret Surakarta)	169
Ika Prasasti, Jumali, Supawi Pawenang	PENGARUH DISIPLIN, MOTIVASI DAN KEPERIBADIAN TERHADAP KINERJA AGEN ASURANSI JIWA BERSAMA BUMIPUTERA CABANG SURAKARTA	183
Fitri Puspitaningrum, Kartika Hendra, Yuli Chomsatu	PENGARUH KEPUTUSAN INVESTASI, KEPUTUSAN PENDANAAN DAN KEBIJAKAN DIVIDEN TERHADAP NILAI PERUSAHAAN PADA PERUSAHAAN YANG TERDAFTAR DI BURSA EFEK INDONESIA TAHUN 2011-2014	193
Riana Rachmawati Dewi	PENGARUH KARAKTERISTIK KEWIRAUSAHAAN, KESESUAIAN PRODUK DAN KUALITAS PELAYANAN TERHADAP KINERJA USAHA (Studi pada Pengusaha Jasa Boga di Kota Solo Tahun 2015)	201
Purwoko Joko Saron, Istiatin, Burhanudin	PENGARUH KOMUNIKASI DAN KEPEMIMPINAN TERHADAP KINERJA PEGAWAI BADAN PERENCANAAN PEMBANGUNAN DAERAH KABUPATEN KARANGANYAR	211
Frisky Raes Vidiyari, Djumali, Supawi Pawenang	ANALISIS KINERJA KEUANGAN PADA PERUSAHAAN PENERBITAN DAN PERCETAKAN CV. KALIMASADA DI KARANGANYAR	219
Budi Prihatminingtyas	PEMBERDAYAAN PEDAGANG PASAR TRADISIONAL MENGGUNAKAN KONSEP PASAR MODERN	233
Ria Istiningdyah, Burhanudin, Muladi Wibowo	PENGARUH PELAYANAN TERHADAP KEPUASAN KONSUMEN PADA JASA BIRO M-TREN TOUR AND TRAVEL SOLO	238
Sulastri, Djumali, Sudarwati	PENGARUH PENDIDIKAN DAN PELATIHAN TERHADAP PRODUKTIVITAS KERJA DI UNIT KERJA WORK FABRICATION PT. ATMI SOLO	245
Istiqomah, Nurul Hidayah, Siti Kasiyati dan Siti Nurlaela	ENTERPRISING SEBAGAI PLATFORM DI DESA VOKASI KEWIRAUSAHAAN (Model Pemberdayaan Vokasi Kewirausahaan Desa Panolan Kecamatan Kedungtuban Kabupaten Blora)	253
Siswanto, Burhanudin, Eny Kustiyah	PENGARUH KEDISIPLINAN, MOTIVASI DAN BUDAYA ORGANISASI TERHADAP KINERJA PEGAWAI BADAN PUSAT STATISTIK (BPS) Eks KARESIDENAN SURAKARTA	261

RUANG: LANTAI 12 C
SUBTEMA: EKONOMI_C
MODERATOR: DRS. BURHANUDIN AY

NAMA	JUDUL	Hal
Sudi Winasis, Burhanudin, Sudarwati	PENGARUH KEPEMIMPINAN, MOTIVASI, DAN DISIPLIN KERJA TERHADAP KINERJA KARYAWAN PADA POLITEKNIK PRATAMA MULIA SURAKARTA	262
Abdul Maryanto, Istiatin, Sudarwati	PENGARUH KEPEMIMPINAN DAN BUDAYA ORGANISASI TERHADAP KINERJA PEGAWAI KANTOR PELAYANAN PAJAK PRATAMA KARANGANYAR	272
Tissa Titisari Trisura, Bambang Mursito, Eny Kustiyah	FAKTOR-FAKTOR YANG MEMPENGARUHI KEPESERTAAN ASURANSI JIWA BERSAMA BUMIPUTERA 1912 KANTOR CABANG SYARIAH SURAKARTA	279
Nur Hasanah, Burhanudin, Eny Kustiyah	PENGARUH KEPEMIMPINAN, MOTIVASI DAN KEDISIPLINAN TERHADAP KINERJA KARYAWAN DI SANGGAR KEGIATAN BELAJAR (SKB) KABUPATEN SUKOHARJO	291
Amanda Yarohman Ningtyas, Siti Maryam, Istiqomah	ANALISIS FAKTOR-FAKTOR YANG MEMPENGARUHI MINAT BELI KONSUMEN DALAM MEMBELI PRODUK MOBIL TOYOTA DI SURAKARTA	301
Fitri Wahyu Utami, Djumali, Muladi Wibowo	PENGARUH KUALITAS PELAYANAN TERHADAP KEPUASAN PELANGGAN ALFAMART FAJAR INDAH 3 COLOMADU	313
Lilis NurFatimah Yusup, Bambang Mursito, Istiqomah	PENGARUH LOKASI, DESAIN, DAN HARGA TERHADAP KEPUTUSAN PEMBELIAN PERUMAHAN GRIYA PAKIS PERTIWI WONOSARI, KLATEN	324
Andyka Mahardika, Djumali, Istiqomah	EFFECT ON THE QUALITY OF CUSTOMER SATISFACTION IN MOTORCYCLE DEALER PRINCIPAL IN NGUTER SUKOHARJO	335
Lisnawati, Endang Masithoh W, Suhendro	EVALUASI PENERAPAN SISTEM PENGENDALIAN INTERNAL ATAS PENERIMAAN DAN PENGELUARAN KAS PADA HOTEL LOR IN SOLO	341
Agustina Kusumaningrum, Suhendro, Yuli Chomsatu	PERAN LAPORAN KEUANGAN DAN INTUISI DALAM PENGAMBILAN KEPUTUSAN KREDIT DI PERBANKAN KOTA SURAKARTA	348
Raditya Cahyaning Putri, Siti Nurlaela, Yuli Chomsatu	PENGARUH RASIO KEUANGAN TERHADAP PERTUMBUHAN LABA PADA PERUSAHAAN PERTAMBANGAN DI BURSA EFEK INDONESIA	355
Ipung Wanindra, Bambang Mursito, Burhanudin	ANALISIS PENGARUH LOKASI TEMPAT USAHA, HARGA DAN KUALITAS MAKANAN TERHADAP KEPUTUSAN MEMBELI PADA WARUNG SATE KAMBING SUMBER BARU DI GONDANGREJO KARANGANYAR	363

RUANG: LANTAI 12 D
SUBTEMA: EKONOMI_D
MODERATOR: SUHENDRO. SE, MSI.AKT

NAMA	JUDUL	Hal
Muhammad Tambrin	DIMENSI KUALITAS PELAYANAN YANG MEMPENGARUHI NIAT KEMBALI BERKUNJUNG WISATAWAN RELIGIUS KE PULAU MADURA	372
Titik Purwanti	STANDAR AKUNTANSI KEUANGAN ENTITAS TANPA AKUNTABILITAS PUBLIK (SAK ETAP) : IMPLIKASI PENERAPAN PADA PD BPR BANK KLATEN	378
Elia Ardyan, Ginanjar Rahmawan, dan Sunarto Isstianto	MEMBANGUN MODAL SOSIAL DAN KESUKSESAN BERINOVASI UNTUK MENINGKATKAN KINERJA UKM BATIK	388
Kumara Sadana Putra dan Bertha Silvia Suteja	PENGEMBANGAN DESAIN PRODUK PERHIASAN PERAK DI BATAN KRAJAN MOJOKERTO	398
Heri Susanto	IDENTIFIKASI KARAKTERISTIK INSPEKTORAT DAERAH PADA JUMLAH TEMUAN AUDIT BPK ATAS LAPORAN KEUANGAN PEMERINTAH DAERAH DI INDONESIA	412
Pribanus Wantara	PENGARUH KUALITAS PELAYANAN DAN NILAI YANG DIPERSEPSIKAN TERHADAP KEPUASAN DAN LOYALITAS WISATAWAN RELIGI MENGUNJUNGI PULAU MADURA	423
Kun Ismawati and Kim Budiwinarto	KAJIAN HISTORIS TERHADAP PENCIPTAAN NILAI PADA RELATED MERGER AND UNRELATED MERGER	435
Turmiyati, Istiatin, Burhanudin	PENGARUH GOOD CORPORATE GOVERNANCE TERHADAP KINERJA PERUSAHAAN KELUARGA KUSUMA SAHID PRINCE HOTEL SOLO (Studi Kasus pada Kusuma Sahid Prince Hotel Solo)	444
Rini Anggraini, Hendro Subroto, Endang Masitoh	PENGARUH KARAKTERISTIK PERUSAHAAN TERHADAP LUAS PENGUNGKAPAN CORPORATE SOCIAL RESPONSIBILITY (CSR) PERUSAHAAN MANUFAKTUR YANG TERDAFTAR DI BURSA EFEK INDONESIA TAHUN 2011 – 2012	457
Imam Mugiyono, Endang Masitoh, Siti Nurlaela	PENGARUH EKSPEKTASI KINERJA, EKSPEKTASI USAHA DAN EKSPEKTASI SOSIAL TERHADAP MINAT PEMANFAATAN PENGGUNAAN SISTEM INFORMASI AKUNTANSI PADA PD. BPR BKK DI KARANGANYAR	469
Ariesa Ayu Astuti, Suhendro, Yuli Chomsatu	ANALISIS IMPLEMENTASI METODE BALANCED SCORECARD DALAM PENILAIAN KINERJA PADA INTERNATIONAL ENGLISH LANGUAGE CENTER SURAKARTA	476
Pipin Widyaningsih dan Faulinda Ely Nastiti	PROTOTYPE “BULEK CANTIK” MENGGUNAKAN PENDEKATAN COMPUTER AIDED INSTRUCTION UNTUK MENDUKUNG IMPLEMENTASI KURIKULUM 2013	483

RUANG: LANTAI 12 E

SUBTEMA: INFORMASI DAN KOMUNIKASI_E

MODERATOR: DR.PRAMONO HADI, S.P., M.SI.

NAMA	JUDUL	Hal
Dahlan Susilo, Destina Paningrum	DESAIN WEB PENERIMAAN PEMBAYARAN UANG KULIAH DI STP SAHID SURAKARTA UNTUK PENINGKATAN KUALITAS LAYANAN MAHASISWA	493
Kumara Sadana Putra dan Wyna Herdiana	PENGEMBANGAN KEMAMPUAN VISUAL-SPATIAL INTELLIGENCE BAGI PELAJAR SMA DI SURABAYA UNTUK PERSIAPAN PRA-UNIVERSITAS SENIRUPA & DESAIN	501
Dwi Retnoningsih, Maslichah Raichatul Janah	PERANCANGAN SISTEM PENDETEKSIAN PLAGIATISME KARYA ILMIAH DI UNIVERSITAS SAHID SURAKARTA	511
Wiji Lestari, Ratna Puspita Indah	PENGEMBANGAN MOBILE LEARNING (M-LEARNING) UNTUK PERSONALISASI PEMBELAJARAN MATA KULIAH KECERDASAN BUATAN	524
Harsanto	BISNIS MODEL KEMITRAAN BERKEUNGGULAN FREE OPEN SOURCES SOFTWARE (FOSS) (Business Model Creation Kemitraan Pemberdayaan Teknologi Informasi dan Bina Karya Intikom Buana Malika)	537
Kustanto, Sri Widodo, Sri Tomo	PENDETEKSI OTOMATIS NODUL PARU SEBAGAI ALAT BANTU DIAGNOSIS	542
Anastasia Riani S, Rahmawati, Asri Laksmi R., Ratna Endah S.	INOVASI DESAIN DAN TEKNOLOGI UKM BATIK DI KECAMATAN LAWEYAN SURAKARTA	549
Sri Harjanto , Kustanto	PENGARUH MEDIA HOTSPOT KAMPUS TERHADAP NILAI AKADEMIK MAHASISWA DI PERGURUAN TINGGI NEGERI DAN SWASTA WILAYAH SURAKARTA	560
Sri Tomo, Yustina Retno Wahyu Utami	PENGARUH PEMANFAATAN INTERNET TERHADAP KEGIATAN BELAJAR SISWA SMA DI SURAKARTA	571
Setiyowati dan Sri Siswanti	ANALISA PENGARUH PEMANFAATAN PENGEMBANGAN TEKNOLOGI PADA SISTEM INFORMASI ADMINISTRASI KEPENDUDUKAN	578
Bambang Satrionugroho dan Teguh Susyanto	ANALISIS FAKTOR-FAKTOR YANG MEMPENGARUHI KEPUTUSAN MEMBELI PRODUK TEKNOLOGI INFORMASI DAN KOMUNIKASI (GADGET) PADA MAHASISWA STMIK SINAR NUSANTARA SURAKARTA	587
Heru Cahya Rustamaji, Titik Kusmantini, Ambarwati	PEMBUATAN WEBSITE BATIK SEKAR ARUM DAN BATIK SRI KUNCORO DALAM MENDUKUNG PROMOSI BATIK TULIS WARNA ALAM	594
Lasiyo1*, Budi Istiyanto1, Elia Ardyan1	MEMBANGUN KEPUASAN PELANGGAN MELALUI CITRA MEREK, PROMOSI, DAN SALURAN DISTRIBUSI (STUDI EMPIRIS PADA KONSUMEN AQUA)	610

RUANG: LANTAI 12 F
SUBTEMA: HUKUM DAN HUMANIORA_F
MODERATOR: SUHARNO, S.H., M.H.

NAMA	JUDUL	Hal
Ariy Khaerudin, Suharno	EFEKTIVITAS PENDAFTARAN JAMINAN FIDUSIA PASCA PEMBERLAKUAN PMK NO. 130/PMK.010/2012 PADA KOSPIN JASA KEUANGAN SYARIAH SURAKARTA	619
Ester Theresa Emelyn, Fhany Yunita Christin , Dian Narwastuty, S.H., M.Kn.	KEDUDUKAN LEMBAGA LEMBAGA MANAJEMEN KOLEKTIF DALAM UNDANG-UNDANG HAK CIPTA BARU	628
Prayogi Dietareja, Raden Mochmamad Irfan Affa, Dian Narwastuty, S.H., M.Kn.	PERJANJIAN ASURANSI PERTANIAN DENGAN PREMI HAK ATAS TANAH BAGI PETANI KECIL DIHUBUNGKAN DENGAN UNDANG-UNDANG No. 40 TAHUN 2014 TENTANG ASURANSI DIKAITKAN DENGAN UNDANG-UNDANG PERBANKAN	634
Suryanto dan Noor Irfan	MODEL PENGEMBANGAN PELAYANAN INFORMASI PUBLIK PEJABAT PENGELOLA INFORMASI DAN DOKUMENTASI (PPID)PEMERINTAH DAERAH DI JAWA TENGAH	640
Paramastu Titis Anggitya, Hari Wiryawan	PERLINDUNGAN HUKUM BAGI DIFABEL DALAM PENYIARAN	652
Dita Ristya Damawati, Endang Masitoh, Yuli Chomsatu	PEMAHAMAN MENGENAI UNDANG-UNDANG DAN ETIKA PROFESI AKUNTAN PUBLIK TERHADAP PEMILIHAN KARIER SEBAGAI AKUNTAN PUBLIK	662
Anniez Rachmawati Musslifah, Reni Ariastuti	GAMBARAN TINGKAT KECEMASAN ORANGTUA PADA SAAT ANAK USIA 6 BULAN – 5 TAHUN MENGALAMI DIARE DI PAUD KECAMATAN COLOMADU	675
Rusnandari Retno Cahyani, SE., M.Si.	PENGEMBANGAN KUALITAS PELAYANAN PENDIDIKAN ANAK USIA DINI	680
Nurul Hidayah, Amir Junaidi	DAMPAK KEKERASAN DALAM RUMAH TANGGA TERHADAP KEHIDUPAN EKONOMI PEREMPUAN KORBAN STUDI PADA KELOMPOK DAMPINGAN MAJELIS HUKUM DAN HAM PIMPINAN WILAYAH 'AISYIYAH JAWA TENGAH	689
Mahmudah	PENGARUH BAURAN PEMASARAN TERHADAP LOYALITAS KONSUMEN PT GASINDO GRAHAUTAMA	701
Rina Arum Prastyanti	PERLINDUNGAN HUKUM BAGI KONSUMEN PENGGUNA <i>MOBILE COMMERCE</i> SEBAGAI UPAYA UNTUK MENINGKATKAN BISNIS GLOBAL DI INDONESIA	702
Beta Bestari	ANALISIS PERSEDIAAN BAHAN BAKU LOG SENGON LAUT DENGAN MENGGUNAKAN METODE EOQ (<i>ECONOMIC ORDER QUANTITY</i>) DALAM INDUSTRI <i>PLYWOODS</i> PADA PT. MAKMUR ALAM SENTOSA SALATIGA	709
DyahAyuPuspitaYuditia	FAKTOR-FAKTOR OPINI AUDIT GOING CONCERN	710
Indhira Oktariana	PENGARUH KOMUNIKASI, MOTIVASI, DAN KOMPENSASI TERHADAP KINERJA PEGAWAI NON PNS PADA PELAYANAN DI FAKULTAS PERTANIAN UNIVERSITAS SEBELAS MARET SURAKARTA	720

RUANG: LANTAI 1
SUBTEMA: EKONOMI_G
MODERATOR: DRS. DJUMALI, M.M

NAMA	JUDUL	Hal
Puspa Tantri Estuningsih, Suhendro, Siti Nurlaela	ANALISA RASIO KEUANGAN UNTUK MENILAI KINERJA KEUANGAN PERUSAHAAN PADA PT. SUMBER TIRTA RIA ABADI SURAKARTA	721
Mustafa Adi, Burhanudin, Eny Kustiyah	PENGARUH GAYA KEPEMIMPINAN, KOMUNIKASI DAN LINGKUNGAN KERJA TERHADAP KINERJA PEGAWAI PT. ANGKASA PURA I SURAKARTA	726
Aliana Mega Anjar Sari, Kartika Hendra, Yuli Chomsatu	PENGARUH MEKANISME GOOD CORPORATE GOVERNANCE TERHADAP KINERJA PERBANKAN NASIONAL (Studi pada Perbankan yang Terdaftar di BEI periode 2010-2013)	737
Dwi Fajarningsih	PENGARUH EFISIENSI RETURN SAHAM BANK GO PUBLIC DI BURSA EFEK INDONESIA	746
Rizky Pradede, Burhanudin, Sri Hartono	ANALISIS PENGARUH KUALITAS PELAYANAN TERHADAP KEPUASAN NASABAH BRI UNIT NGESREP KANCA SOLO KARTASURA	747
Ana Fatmawati, Endang Masitoh, Siti Nurlaela	KEMAMPUAN EARNING, BOOK VALUE OF EQUITY, DAN CASH FLOW DALAM MEMPREDIKSI RETURN SAHAM	756
Diana Anggraini, Trimurti, Yuli Chomsatu	EVALUASI PENERAPAN SISTEM INFORMASI AKUNTANSI PENJUALAN KREDIT (Studi Kasus Pada PT. ZEN SEMITRA RAYA)	762
Sri Purwanti, Endang Masitoh W, Yuli Chomsatu	PENGARUH LABA AKUNTANSI DAN ARUS KAS TERHADAP RETURN SAHAM PERUSAHAAN YANG LISTING DI BEI	769
Vironika Anggar S	PENGARUH UKURAN PERUSAHAAN. KECUKUPAN MODAL, KUALITAS AKTIVA PRODUKTIF (KAP), DAN LIKUIDITAS TERHADAP KINERJA KEUANGAN (Study pada Bank Umum Syariah di Indonesia periode 2009-2013)	781
Lukman Widiyanto, Kartika Hendra Ts, Yuli Chomsatu	FAKTOR-FAKTOR YANG MEMPENGARUHI PROFITABILITAS PERUSAHAAN	790
Fery Dedy Prasetya, Istiatin, Istiqomah	PENGARUH KUALITAS PELAYANAN TERHADAP KEPUASAN PELANGGAN JAGO PROMOSINDO SOLO	802
Erma Damayanti, Istiatin, Eny Kustiah	Pengaruh Motivasi Intrinsik dan Motivasi Ekstrinsik Terhadap Produktifitas Kerja Pegawai di Fakultas Kedokteran Universitas Sebelas Maret	810
Irfan Kurniawan	ANALISIS <i>JANUARY EFFECT</i> PADA SAHAM INDEKS LQ-45 DI BURSA EFEK INDONESIA TAHUN 2011-2013	811
Nora Galih Saputro	PENGARUH CORPORATE SOCIAL RESPONSIBILITY TERHADAP PROFITABILITAS PERUSAHAAN PERBANKAN YANG LISTING DI BEI PADA TAHUN 2011-2013	816

SUSUNAN ACARA
SEMINAR NASIONAL “INDUSTRI KREATIF: KEBIJAKAN DAN PRAKTIK”
SYARIAH HOTEL SOLO, 10 SEPTEMBER 2015

JAM	KEGIATAN
08.00-08.30	Daftar Ulang - Coffee Break
08.30-08.35	Pembukaan
08.35-08.40	Pembacaan Ayat Suci Al Quran
08.40-08.45	Menyanyikan Lagu Indonesia Raya

08.40-08.50	Sambutan Rektor Universitas Islam Batik Surakarta sekaligus membuka acara seminar
08.50-09.00	Foto Bersama
09.00-09.30	Kebijakan Industri Kreatif di Surakarta
09.30-10.00	Kebijakan Perpajakan bagi Industri Kreatif
10.00-10.30	Implikasi Kebijakan Pemerintah dalam Industri Kreatif Berbasis Kerajinan
10.30-11.00	Implikasi Kebijakan dalam Industri Kreatif Berbasis Seni dan Kerajinan Batik
11.00-11.45	Diskusi
11.45-12.00	Penyerahan kenang-kenangan
12.00-13.00	ISHOMA
13.00-17.00	Sesi Pararel

PERANCANGAN SISTEM PENDETEKSIAN PLAGIATISME KARYA ILMIAH DI UNIVERSITAS SAHID SURAKARTA

Dwi Retnoningsh¹⁾, Maslichah Raichatul Janah²⁾

¹⁾*Program Studi Teknik Informatika, Universitas Sahid Surakarta,* ²⁾ *Program Studi Psikologi,
Universitas Sahid Surakarta*

Email:dw1retno2014@gmail.com, iin_13n@yahoo.co.id

ABSTRAK

Karya ilmiah seseorang akan sangat bermanfaat apabila dipublikasikan kepada masyarakat, agar keilmuan atau temuan yang dihasilkan tersebut dapat diketahui dan dimanfaatkan oleh masyarakat. Tetapi hal ini ternyata juga sangat beresiko untuk ditiru oleh pihak-pihak yang tidak bertanggungjawab, atau sering disebut dengan istilah plagiatisme. Padahal plagiatisme dalam suatu karya ilmiah merupakan suatu tindakan yang melanggar hukum. Tujuan dari penelitian ini adalah membuat suatu system pendeteksi plagiatisme karya ilmiah. Target penelitian yang ingin dicapai adalah mencegah adanya plagiatisme pada karya ilmiah. Pada penelitian ini masih terbatas pada obyek yang diambil yaitu pada karya ilmiah khususnya TA/ Skripsi mahasiswa di Universitas Sahid Surakarta. Metode perancangan sistem yang digunakan pada penelitian ini adalah metode perancangan sistem berorientasi objek menggunakan diagram UML (*Unified Modeling Language*). Penelitian pada tahap ini menghasilkan sebuah dokumen perancangan system pendeteksi plagiatisme karya ilmiah Universitas Sahid Surakarta.

Kata Kunci : *deteksi, karya ilmiah, perancangan, plagiatisme, UML*

PENDAHULUAN

Publikasi karya ilmiah yang dihasilkan seseorang di berbagai media seperti jurnal dan *proceeding* merupakan salah satu upaya pemerintah untuk mencegah adanya plagiatisme. Tetapi upaya ini masih belum cukup memadai untuk pencegahan tindakan plagiatisme. Hal ini terbukti masih banyak sekali ditemukan informasi di berbagai media masa tentang plagiatisme. Apalagi didukung dengan teknologi saat ini sudah sangat mudah digunakan untuk mengakses berbagai informasi.

Teknologi informasi memang sangat membantu pekerjaan manusia. Akan tetapi sangat disayangkan jika ada oknum yang justru menyalahgunakan teknologi untuk berbuat kecurangan seperti plagiatisme. Hal ini merupakan penerapan teknologi yang salah. Jika pemanfaatan teknologi tidak diimbangi dengan niat yang baik maka dapat menimbulkan kerugian yang besar bukan hanya pada korban tetapi pada banyak hal yang berkaitan dengannya.

Di Universitas Sahid Surakarta merupakan salah satu institusi pendidikan. Salah satu syarat kelulusan mahasiswa harus membuat karya ilmiah yang disebut TA/Skripsi. Sistem yang digunakan masih secara manual mulai dari pengajuan judul, penunjukan dosen pembimbing dan pengujian sampai dengan rekap TA/Skripsi yang dibuat oleh mahasiswa. Sehingga masih dimungkinkan terjadi kesalahan Kaprodi dalam mengambil keputusan dalam penentuan TA/Skripsi mahasiswa, mulai dari judul sampai dengan kontennya. Jika suatu saat ditemukan adanya kemiripan maka dapat disebut sebagai sebuah plagiatisme. Hal inilah yang melatarbelakangi peneliti untuk membangun sebuah Sistem Pendeteksi Plagiatisme Karya Ilmiah di Universitas Sahid Surakarta untuk meminimalisir adanya plagiatisme. Pada penelitian ini masih terbatas pada obyek yang diambil yaitu pendeteksi plagiatisme pada karya ilmiah khususnya TA/Skripsi mahasiswa di Universitas Sahid Surakarta.

METODE PENELITIAN

Metode perancangan sistem yang digunakan pada penelitian ini adalah metode perancangan sistem berorientasi objek menggunakan diagram UML (*Unified Modeling Language*).

Perancangan Sistem



Perancangan Sistem adalah merancang atau mendesain suatu sistem yang baik, yang isinya adalah langkah-langkah operasi dalam proses pengolahan data dan prosedur untuk mendukung operasi sistem (Al-bahra Bin Ladjamuddin, 2005).

Metode perancangan sistem yang digunakan pada penelitian ini adalah metode perancangan sistem berorientasi objek. Metode perancangan sistem berorientasi objek adalah suatu strategi pembangunan perangkat lunak yang mengorganisasikan perangkat lunak sebagai kumpulan objek yang berisi data dan operasi yang diberlakukan terhadapnya. Pada perancangan metodologi berorientasi objek menggunakan diagram UML (*Unified Modeling Language*) adalah sebuah "bahasa" yang telah menjadi *standart* dalam industri untuk visualisasi, merancang dan mendokumentasikan sistem perangkat lunak (Adi Nugroho, 2002).

a) Use Case Diagram

Use case diagram menggambarkan *fungsi* dari sebuah sistem (apa fungsinya), yang merepresentasikan sebuah interaksi antara aktor dengan sistem (sebuah pekerjaan).

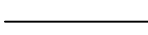
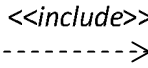
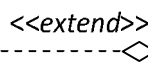

Tabel 2.1 Tabel Simbol *Use Case Diagram*

NO	GAMBAR	NAMA	KETERANGAN
1.		<i>Aktor</i>	Sebuah entitas manusia atau mesin yang berinteraksi dengan sistem.
2.		<i>Use case</i>	Merepresentasikan <i>fungsi</i> dari suatu sistem tertentu pada sistem.
3.		<i>Asosiasi</i>	Menjelaskan hubungan antar use case yang berupa pertukaran informasi.
4.		<i>Dependency include</i>	Menunjukkan suatu <i>use case</i> harus dipenuhi.
5.		<i>Dependency Extend</i>	Menunjukkan suatu <i>use case</i> akan dilaksanakan bersifat <i>optional</i> .

b) Class Diagram

Class diagram mendeskripsikan jenis-jenis objek dalam sistem dan berbagai macam hubungan *statis* yang terdapat diantara mereka. *Class diagram* juga menunjukkan properti dan operasi sebuah *class* dan batasan-batasan yang terdapat dalam hubungan-hubungan objek tersebut (Fowler, 2005:53).

Tabel 2.2 Tabel Simbol *Class Diagram*

NO	GAMBAR	NAMA	KETERANGAN
1.		<i>Generalization</i>	Hubungan dimana objek anak (<i>descendent</i>) berbagai perilaku dan struktur data dari objek yang ada diatas objek induk (<i>ancestor</i>).
2.		<i>Nary Association</i>	Upaya untuk menghindari asosiasi dengan lebih dari 2 objek.

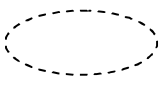
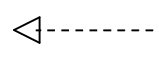
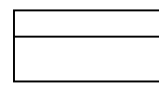
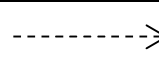
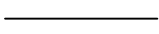
3.		<i>Collaboration</i>	Deskripsi dari urutan aksi-aksi yang ditampilkan sistem menghasilkan suatu hasil yang terukur bagi suatu aktor.
4.		<i>Realization</i>	Operasi yang benar-benar dilakukan oleh suatu objek.
5.		<i>Class</i>	Himpunan dari objek-objek yang terbagi atribut serta operasi yang sama.
6.		<i>Dependency</i>	Hubungan dimana perubahan yang terjadi pada suatu elemen mandiri (<i>independent</i>) akan mempengaruhi elemen yang bergantung pada elemen yang tidak mandiri.
7.		<i>Association</i>	Untuk menghubungkan objek satu dengan objek yang lainnya.

c) Sequence Diagram

Sequence diagram menggambarkan interaksi antara objek di dalam dan di sekitar sistem (termasuk pengguna, *display*, dan sebagainya) berupa *message* yang digambarkan terhadap waktu. *Sequence diagram* terdiri atas dimensi *vertikal* (waktu) dan dimensi *horizontal* (objek-objek terkait).

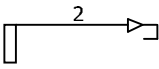
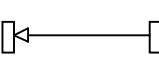

Tabel 2.3 Tabel Simbol *SequenceDiagram*



NO	GAMBAR	NAMA	KETERANGAN
1.		<i>LifeLine</i>	Objek <i>entity</i> , antarmuka yang saling berinteraksi.
2.		<i>Message</i>	Spesifikasi dari komunikasi antar objek yang memuat informasi-informasi.
3.		<i>Message</i>	Spesifikasi dari komunikasi antar objek yang memuat informasi-informasi tentang aktifitas yang terjadi.

d) Statechart Diagram

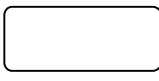
Statechartdiagram menggambarkan transisi dan perubahan keadaan suatu objek, akibat dari stimulasi atau *input* yang diterimanya. *State* digambarkan berbentuk segi empat dengan sudut membulat dan memiliki nama sesuai dengan kondisinya.

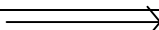
Tabel 2.4 Tabel Simbol *StatechartDiagram*

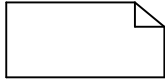



NO	GAMBAR	NAMA	KETERANGAN
1.		<i>State</i>	Nilai atribut dari nilai <i>link</i> pada suatu waktu tertentu, yang dimiliki oleh suatu objek.
2.		<i>Initial Pseudo state</i>	Bagaimana objek dibentuk atau diawali.
3.		<i>Final State</i>	Bagaimana objek dibentuk dan dihancurkan.
4.		<i>Transition</i>	Sebuah kejadian yang memicu sebuah state objek

			dengan cara memperbarui satu atau lebih nilai atributnya.
5.		<i>Node</i>	Elemen fisik yang <i>eksis</i> saat aplikasi dijalankan dan mencerminkan suatu sumber daya komputasi.
6.		<i>Association</i>	Apa yang menghubungkan antara objek satu dengan objek lainnya.

e) Activity Diagram

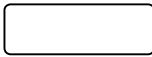
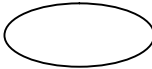
Activitydiagram menggambarkan berbagai aktifitas dalam sistem yang sedang dirancang, mulai dari titik awal, melalui kondisi yang mungkin terjadi, kemudian sampai pada titik akhir.

Tabel 2.5 Tabel Simbol *ActivityDiagram*

NO	GAMBAR	NAMA	KETERANGAN
1.		<i>Actifity</i>	Memperlihatkan bagaimana masing-masing kelas antarmuka saling berinteraksi satu sama lain.
2.		<i>Action</i>	<i>State</i> dari sistem yang mencerminkan eksekusi dari suatu aksi.
3.		<i>Initial Node</i>	Bagaimana objek dibentuk atau diawali.
4.		<i>Actifity Final Node</i>	Bagaimana objek dibentuk dan dihancurkan.
5.		<i>Fork Node</i>	Satu aliran yang pada tahap tertentu berubah menjadi beberapa aliran.

f) Component Diagram

Componentdiagram menggambarkan struktur dan hubungan antar komponen peranti lunak, termasuk ketergantungan (*dependency*). Diantaranya modul berisi kode, baik berisi *sourcecode*, *binary*, *library*, *executable*. *Userinterface* adalah level terakhir yang bisa di lihat oleh pengguna, sedangkan sistem pendukung lain seperti database dan mesin *logic* program tidak akan terlihat oleh pengguna.

Tabel 2.6 Tabel Simbol *ComponentDiagram*

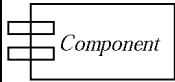
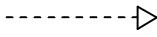
NO	GAMBAR	NAMA	KETERANGAN
1.		<i>Component</i>	Sebuah komponen melambangkan sebuah entitas software dalam sebuah sistem.
2.		<i>Dependency</i>	Sebuah <i>dependency</i> digunakan untuk menotasikan relasi antara dua komponen.

g) DeploymentDiagram

Developmentdiagram menggambarkan detail bagaimana komponen dibentuk dan didistribusikan (*deploy*) dalam infrastruktur sistem. Dimana komponen akan terletak pada mesin, piranti keras apa.

Tabel 2.7 Tabel Simbol *DeploymentDiagram*

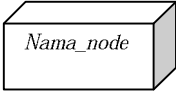
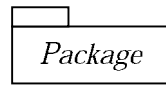
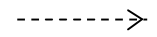
NO	GAMBAR	NAMA	KETERANGAN
1.		<i>Link</i>	Relasi antar <i>node</i>
2.		<i>Node</i>	<i>Node</i> menggambarkan bagian-bagian <i>hardware</i> dalam sebuah sistem.
3.		<i>Package</i>	<i>Package</i> merupakan sebuah bungkus dari suatu atau lebih <i>node</i> .
4.		<i>Dependency</i>	Kebergantungan atau <i>dependency</i> antara <i>node</i> , arah panah mengarah pada <i>node</i> yang dipakai.

Definisi Sistem

Menurut Abdul Kadir (2002) definisi system adalah sekumpulan elemen yang saling terkait atau terpadu yang dimaksudkan untuk mencapai suatu tujuan tertentu.

Definisi Pendeteksian

Menurut Kamus Besar Bahasa Indonesia, pendeteksian adalah kata benda yang artinya proses, cara, perbuatan mendeteksi, pelacakan

Berbagai Definisi Plagiarisme

Menurut Kamus Besar Bahasa Indonesia, plagiarisme adalah kata benda, yang artinya “penjiplakan yang melanggar hak cipta”. Tindakan melakukan plagiarisme disebut plagiat, yang berarti “pengambilan karangan (pendapat dan sebagainya) orang lain dan menjadikannya seolah-olah karangan (pendapat dan sebagainya) sendiri, misalnya menerbitkan karya tulis orang lain atas nama dirinya sendiri; jiplakan”. Orang yang melakukan tindakan plagiat disebut plagiator, yaitu “orang yg mengambil karangan (pendapat dan sebagainya) orang lain dan disiarkan sebagai karangan (pendapat dan sebagainya) sendiri; penjiplak”.

Plagiarisme berasal dari bahasa Latin *plagiari(us)* yang berarti penculik dan *plagium* yang berarti plagi(um) yang berarti menculik. Kata tersebut pertama kali diperkenalkan oleh penyair Romawi, Marcus Valerius

Martialis, pada abad pertama masehi. Pada saat itu ia mengeluhkan puisi lain yang kata-katanya sama dengan yang telah dibuatnya. Pada tahun 1601, kata Latin itu dimasukkan ke dalam bahasa Inggris oleh Ben Johnson menjadi plagiarism. Melihat akar katanya, jelas bahwa plagiarisme dalam penulisan laporan akademis mengandung unsur 'pencurian' intelektual karena terjadi pengambilan paksa kata-kata/gagasan tanpa seizin pemiliknya. **Jenis-jenis Plagiarisme**

Banyak sekali pembagian plagiarisme. Sastroasmoro (2006) membagi plagiarisme menjadi beberapa jenis berikut:

1. Jenis plagiarisme berdasarkan aspek yang dicuri:
 - plagiarisme ide
 - plagiarisme isi (data penelitian)
 - plagiarisme kata, kalimat, paragraf
 - plagiarisme total
2. Klasifikasi berdasarkan sengaja atau tidaknya plagiarisme:
 - plagiarisme yang disengaja
 - plagiarisme yang tidak disengaja
3. Klafisikasi berdasarkan proporsi atau persentasi kata, kalimat, paragraf yang dibajak:
 - plagiarisme ringan: < 30 %
 - plagiarisme sedang: 30 - 70 %
 - plagiarisme berat atau total : > 70 %
4. Berdasarkan pola plagiarisme:
 - plagiarisme kata demi kata (*word for word plagiarizing*)
 - plagiarisme *mosaic*

Plagiarisme di Dunia Akademik

Di dunia akademik, plagiarisme sangat rawan terjadi. Pada kesehariannya, seorang mahasiswa seringkali harus menulis lembar tugas mahasiswa sebagai bagian dari proses diskusi kelompok. Mahasiswa membagi tugas sesuai topik yang sedang didiskusikan dan mencari sumber literatur yang sesuai dengan tugasnya. Selanjutnya mahasiswa tersebut menuliskan dan mempresentasikan tugasnya kepada teman satu kelompok serta fasilitatornya. Kerawanan terjadi karena banyak kelompok dengan tugas yang kurang lebih sama. Dapat saja terjadi tindakan copy and paste terhadap tugas mahasiswa di kelompok lain dan yang lebih ekstrim adalah mengganti nama dan nomor mahasiswa tanpa sedikit pun mengubah isi tugas.

Peristiwa Plagiatisme

Beberapa kejadian plagiatisme di Indonesia mengutip Koran Sindo, Selasa (25/2/2014), berikut beberapa kasus plagiarisme di lingkungan kampus:

25 Maret 2000, Universitas Gadjah Mada (UGM) mencabut gelar doctor Ipong S Azhar. Disertasinya yang diterbitkan menjadi buku berjudul "Radikalisme Petani Masa Order Baru: Kasus Sengketa Tanah Jenggawah" pada pertengahan 1999 ternyata menjiplak karya peneliti LIPI bernama Mochammad Nurhasim.

8 Februari 2010, Prof Anak Agung Banyu Perwita, dosen Jurusan Hubungan Internasional Universitas Katolik Parahyangan mengundurkan diri dari jabatannya sebagai dosen akibat skandal plagiarisme. Artikelnya disebuah surat kabar harian Jakarta post (16/11/2009) berjudul "RI as a New Middle Power?" menjiplak karya tulis ilmiah milik Carl Ungerer, "The Middle Power Concept in Australian Foreign Policy" di *Australian Journal of Politics and History* : Volume 53 Number 4, pada 2007.

15 April 2010, Reputasi Institut Teknologi Bandung (ITB) tercoreng setelah alumninya, Dr. M. Zuliansyah, melakukan plagiarisme. Makalahnya berjudul "3D Topological Relations for 3D Spatial Analysis" terbukti menjiplak makalah berjudul "On 3D Topological Relationship" karya Siyka Zlatanova yang diterbitkan di jurnal IEEE.

24 Agustus 2011, Kementerian Pendidikan dan Kebudayaan (Kemendikbud) menyatakan Guru Besar Universitas Riau (UNRI) Prof Dr. Isjoni Ishaq, Msi terbukti melakukan plagiarisme dalam membuat buku judul "Sejarah Maritim". Buku dimaksud merupakan jiplakan dari Buku Budaya Bahari Karya Mayor Jenderal (Marinir) Joko Pramono pada 2005.

4 Maret 2012, Senat akademik UPI Bandung menjatuhkan sanksi penurunan jabatan dan golongan bagi tiga calon guru besar karena terbukti melakukan plagiarisme. Mereka adalah Dr. Cecep Darmawan (Direktur Kemahasiswaan UPI & Rektor Universitas Subang), Dr. B Lena Nuryanti (Dosen FPIPS UPI), dan Dr. Ayi Suherman (Dosen UPI Kampus Sumedang).

7 Februari 2014, Yayasan Perguruan Tinggi Kristen Maranatha (YPTKM) memberhentikan sementara Rektor Universitas Kristen Maranatha (UKM) Dr. dr. Felix Kasim MKes. Pemberhentian itu berkaitan dengan proses penyelidikan dugaan plagiarisme yang dilakukan Felix. Felix Kasim diduga telah melakukan plagiarisme terhadap sejumlah karya ilmiah mahasiswanya.

7 Februari 2014, Dirjen Penyelenggaraan Haji dan Umroh Kemenag Anggito Abimanyu mengundurkan diri dari jabatan dosen di UGM. Sikap ksatria itu dilakukan menyusul tuduhan plagiarisme yang dilakukan Anggito terhadap artikelnya "Gagasan Asuransi Becana" yang terbit di harian Kompas, 10 Februari 2017. Tulisan ini memiliki kesamaan dengan artikel Hotbonar Sinaga dan Munawar Kasan berjudul "Menggagas Asuransi Becana".

2014, Wakil Rektor II Unhas Dr. dr. Wardihan A Sinrang MS diduga menerbitkan hasil penelitian orang lain dengan judul "*Effect of Isolated Active Compound (BV103) of Boehmeria Virgata (Forst) Guil Leaves on Anti-Proliferation in Human Cervix Hela Cells Through Activation of Caspase 3 dan p53 Protein*" yang dimuat di jurnal *Tropical Medicine & Surgery (TMS)*, Vol.1, Issue 3, 2013. artikel itu memiliki kesamaan/kemiripan dengan judul sama yang di muat di majalah Farmasi dan Farmakologi, Vol 16, No 3 November 2012, Halaman 115-120.

Karya Ilmiah

Karya ilmiah yang dimaksud adalah Skripsi / Tugas Akhir mahasiswa Universitas Sahid Surakarta. Menurut buku panduan penyusunan Tugas Akhir Universitas Sahid Surakarta (2011) bentuk Tugas Akhir dapat berupa Skripsi atau Karya.

Skripsi adalah suatu karya ilmiah berdasarkan suatu kegiatan penelitian bersifat akademis dan mandiri dari mahasiswa Strata-1 dibantu dosen pembimbing sebagai fasilitator. Skripsi berupa penelitian harus mengandung kejelasan tentang hal-hal yang akan diselidiki atau diuji antara lain obyek/ sasaran/ topik yang akan diteliti, permasalahan yang akan dipecahkan, hipotesa yang akan dibuktikan/ diuji kebenarannya, bersifat original dan memiliki kesahihan.

Karya adalah implementasi dari eksplorasi konsep, ide, dan eksperimen yang bersifat akademis dan mandiri dari mahasiswa Strata-1 dibantu dosen pembimbing sebagai fasilitator. Wujud dari Tugas Akhir Karya berupa produk / jasa yang telah dikonsultasikan dan dilengkapi dengan deskripsi. Karya berupa realisasi rancangan yang berupa obyek yang akan dirancang, masalah rancangan yang akan ingin dipecahkan atau ide rancangan yang ingin dicapai, metode perancangan yang akan digunakan untuk mencapai ide, deskripsi kelebihan dan kekurangan rancangan.

Pembahasan

a.1) Analisis Sistem yang Sedang Berjalan

Berdasarkan hasil analisis dan pengolahan data dari kuesioner atau angket yang disebarkan sistem pelayanan prodi kepada mahasiswa yang mengajukan TA/ Skripsi di Universitas Sahid Surakarta dapat dibuat sebuah alur seperti terlihat pada gambar 2. Alur tersebut dimulai ketika mahasiswa mengajukan penyusunan TA/ Skripsi ke kaprodi. Kaprodi akan melakukan seleksi dahulu secara manual mulai dari judul hingga konten dari TA / Skripsi. Seleksi dilakukan dengan beberapa cara diantaranya *searching* judul-judul TA/skripsi di internet, membuka buku rekap TA/ Skripsi sehingga harus membaca baris demi baris, dan dengan membandingkan laporan TA/ Skripsi yang

sudah ada di perpustakaan maupun di prodi. Jika TA/ Skripsi mahasiswa tersebut ditemukan adanya kemiripan atau bahkan kesamaan dengan TA/ Skripsi mahasiswa sebelumnya maka akan ditolak dan mahasiswa diberikan kesempatan untuk mengajukan TA/ Skripsi dengan tema yang berbeda. Tetapi jika tidak maka TA/ Skripsi mahasiswa tersebut disetujui dan alur selesai.

Hasil analisis tentang sistem pendeteksian plagiatisme TA/ Skripsi mahasiswa di Universitas Sahid Surakarta saat ini masih secara manual. Sehingga ditemukan beberapa kelemahan seperti membutuhkan waktu yang lama, birokrasi yang ada memperlambat proses penyusunan TA/ Skripsi mahasiswa, informasi yang dihasilkan tidak relevan, tidak akurat, biaya yang dibutuhkan tidak menentu, tingkat keamanan data kurang, data disimpan pada file-file yang terpisah-pisah bahkan ditulis manual, sehingga dibutuhkan usaha dan tenaga yang keras untuk melakukan pelacakan sebuah data atau informasi.

a.2) Analisis Sistem Yang Baru

Berdasarkan kelemahan-kelemahan tersebut maka pada penelitian ini mencoba mengusulkan sistem baru yang diharapkan dapat mengatasi kelemahan tersebut.

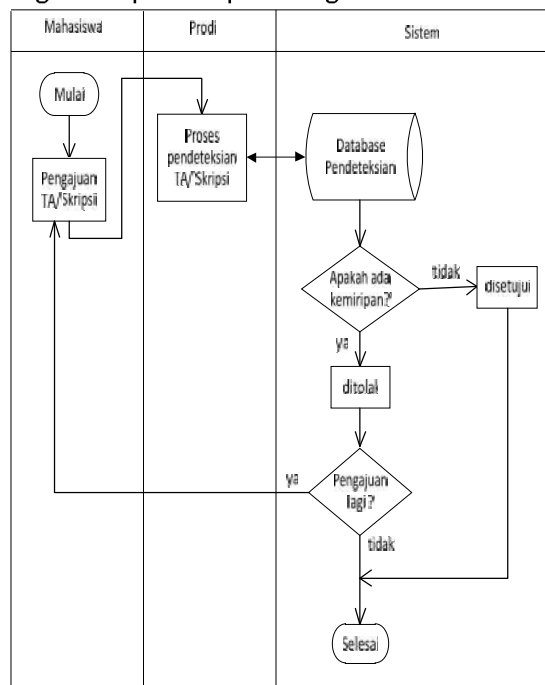

Gambar 2 Alur sistem yang sedang berjalan saat ini

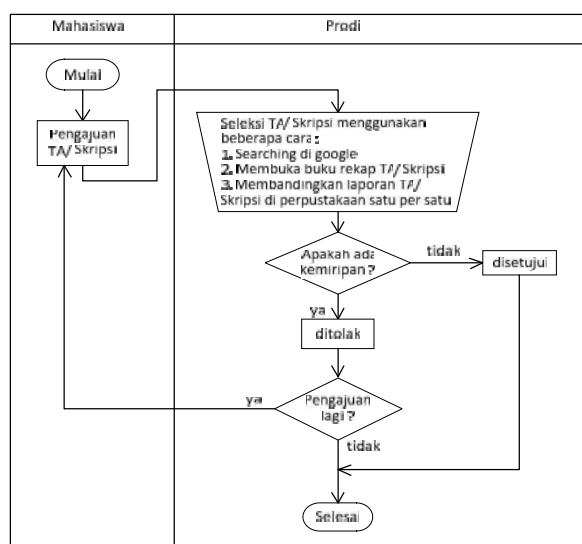

Gambar. 3 Alur sistem pendeteksian plagiatisme karya ilmiah

Perbedaan alur sistem pendeteksian plagiatisme pada gambar 2 dengan gambar 3 adalah pada proses pendeteksiannya. Pada gambar 2 seleksi TA/ Skripsi mahasiswa dilakukan secara manual. Sedangkan pada gambar 3 proses pendeteksian TA/ Skripsi mahasiswa dilakukan secara otomatis pada pada sistem database yang tersimpan dalam komputer.

b) Perancangan Sistem
Use Case Diagram



Gambar 4 Use Case Diagram

Admin dapat melaku[kan *Management System*, melakukan *upload TA/ Skripsi*, dapat melakukan pendeteksian TA/ Skripsi. Kaprodi dapat melihat menu *Home*, melihat seluruh daftar TA/ Skripsi, dapat melakukan pendeteksian TA/ Skripsi, dan dapat melihat menu *Kontak kami*.

Use Case Realization Pendeteksian

Berikut sebagian contoh perancangan *Use case diagram* yang ada:

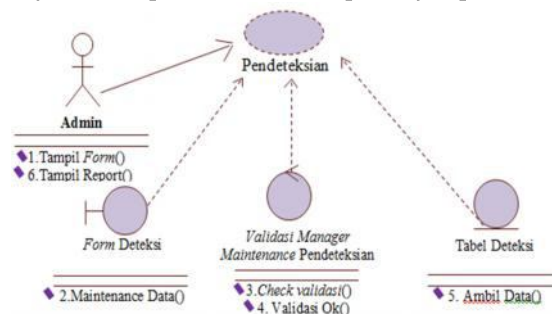

Gambar. 5 Use Case Realization Pendeteksian

Admin sebagai *aktor* memilih dan mengisi kriteria TA/ Skripsi yang akan dideteksi pada form deteksi, selanjutnya sistem akan melakukan validasi. Apabila validasi *valid*, maka sistem akan melakukan proses pemanggilan data dari tabel deteksi. Langkah berikutnya sistem akan menampilkan *report* konfirmasi.

Class Diagram

Kelas Admin mempunyai hubungan dengan kelas management system, kelas upload, dan kelas deteksi. Sedangkan kelas Prodi mempunyai hubungan dengan kelas home, kelas daftar, kelas deteksi, dan kelas kontak.

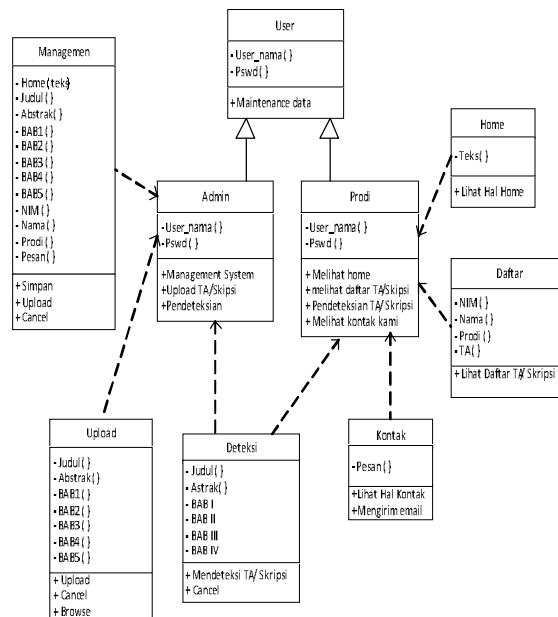

Gambar. 6 Class Diagram

ActivityDiagram

Berikut sebagian contoh desain *activitydiagram* yang ada *Activity Diagram* Proses Pendeteksian

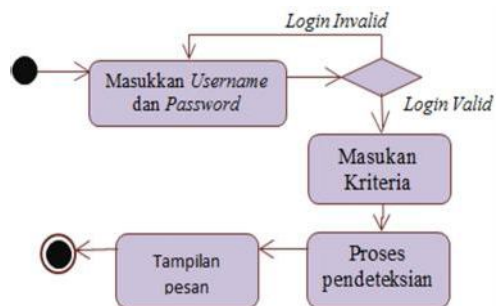

Gambar. 7 Activity Diagram Proses Pendeteksian Oleh Admin

Statechart Diagram Proses Maintenance Pendeteksian

Statechart diagram proses *maintenance* data Pendeteksian dimulai dengan memasukkan pilihan, setelah Pilihan *valid*, kemudian *state* berubah menjadi tambah data, ubah data dan hapus data, setelah data *valid* proses *maintenance* data Pendeteksian selesai, kemudian disimpan pada tabel deteksi.

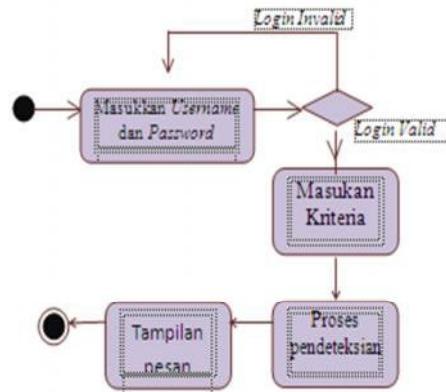

Gambar. 8 Statechart Diagram Proses Maintenance Pendeteksian

SequenceDiagram

Sequence Diagram Proses Maintenance Data Pendeteksian

Sequence diagram proses maintenance data pendeteksian dimulai dengan petugas sebagai aktor membuka dan mengisi data pada form pengelolaandata pendeteksian, kemudian sistem melakukan validasidata apabila validasi *valid*, maka sistem akan melakukan proses penyimpanan data ke dalam tabel deteksi. Langkah berikutnya sistem akan menampilkan *report* konfirmasi penyimpanan.

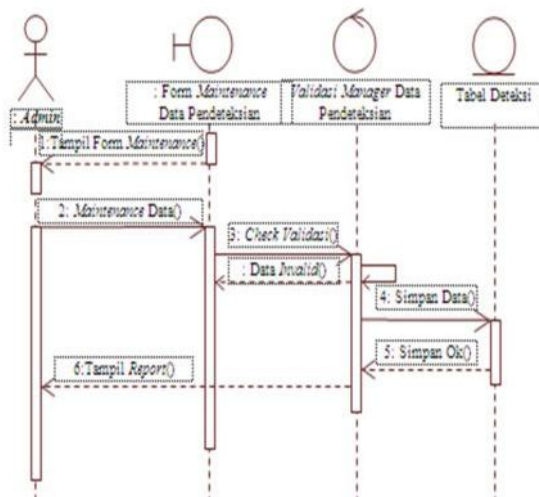

Gambar9. Sequence Diagram Proses Maintenance Data Pendeteksian

ComponentDiagram

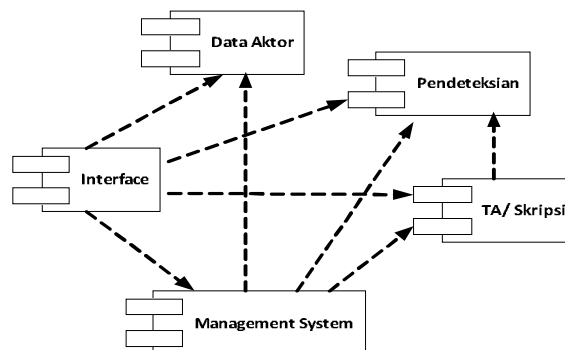

Gambar 10.Component Diagram

Componentdiagram menggambarkan struktur dan hubungan antar komponen peranti lunak, termasuk ketergantungan (*dependency*). Diantaranya modul berisi kode, baik berisi *source code*,

binary, library, executable. Dapat juga berupa *userinterface*, yaitu level terakhir yang bisa di lihat oleh pengguna, sedangkan sistem pendukung lain seperti operasi atau *database* dan mesin *logic* program tidak akan terlihat oleh pengguna. *Component* dalam sistem ini terdiri dari *interface*, data aktor, *managementsystem*, TA/ Skripsi, dan pendeteksian.

DeploymentDiagram

Developmentdiagram menggambarkan detail bagaimana komponen dibentuk dan didistribusikan (*deploy*) dalam infrastruktur sistem. Dimana komponen akan terletak pada mesin, server atau piranti keras apa.

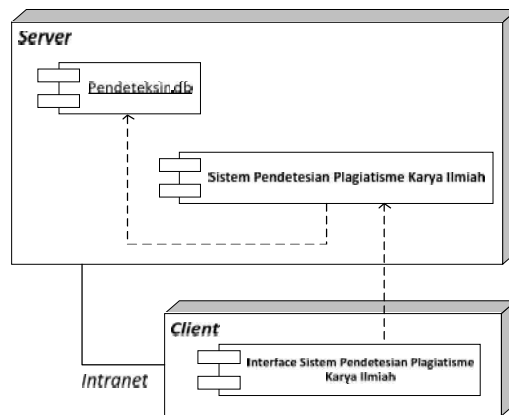

Gambar 11. Diagram Deployment

Sistem pendeteksian plagiatisme ini direncanakan akan dioperasikan secara *intranet* khususnya di lingkungan Universtas Sahid Surakarta. Instalasi sistem terpusat pada komputer *server*. Pada komputer *Client* dalam hal ini semua prodi hanya meminta layanan untuk menggunakan sistem dan mengakses *interface*.

Desain Tampilan

Desain Menu Management System

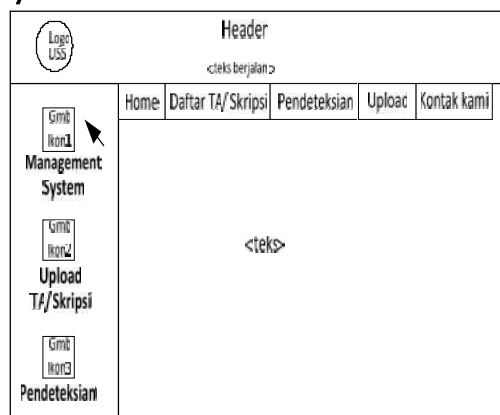

Gambar 12. Desain tampilan menu Management System

Pada menu *Management system Admin* mengelola modul halaman *home*, mengelola modul daftar TA/ Skripsi mahasiswa, mengelola modul *upload* TA/ Skripsi, mengelola modul pendeteksian, dan mengelola modul kontak kami.

Desain Menu Upload TA/ Skripsi

Logo UNIBA
Management System
Upload TA/ Skripsi
Pendeteksian

Header
Mahasiswa
NIM :
Nama :
Prodi :
TA/Skripsi
Judul :
Abstrak :
BAB I :
BAB II :
BAB III :
BAB IV :
BAB V :
Browse
Upload
Cancel

Gambar 13. Desain tampilan menu Upload TA/ Skripsi

Pada menu *upload* TA/ Skripsi, *Admin* mengelola semua file TA/ Skripsi mahasiswa.

Desain Menu Pendeteksian

Pada menu pendeteksian, *Admin* dapat melakukan pendeteksian TA/ Skripsi mahasiswa tanpa harus keluar dari halaman Admin.

Logo UNIBA
Header
Kriteria : Judul
Deteksi
Cancel

Home
Daftar TA/ Skripsi
Pendeteksian

Gambar 14. Desain Tampilan Menu Pendeteksian

Kriteria pendeteksian terdiri dari Judul, Abstrak, BAB I, BAB II, BAB III, BAB IV. Setiap kriteria dapat langsung dilakukan pendeteksian agar lebih cepat untuk mengetahui informasi apakah TA/ Skripsi tersebut plagiat atau tidak dimulai dari judul.

SIMPULAN

Penelitian pada tahap ini menghasilkan sebuah dokumen perancangan sistem. Tahap berikutnya adalah implementasi dari hasil analisis sistem dan perancangan sistem menggunakan bahasa pemrograman (*coding*).

DAFTAR PUSTAKA

- Abdul Kadir, 2002, *Pengenalan Sistem Informasi*, Andi Offset, Yogyakarta.
- Adi Nugroho, 2002, *Analisis dan Perancangan Sistem Informasi dengan Metodologi Berorientasi Objek*, Informatika Bandung, Bandung.
- Adi Nugroho, 2005, *Rational Rose Untuk Pemodelan Berorientasi Objek*, Informatika Bandung, Bandung.
- Al-bahra Bin Ladjamuddin, 2005, *Sistem Analisis dan Desain*, Andi Offset, Yogyakarta.
- Davi McAmis, 2004, *Professional Crystal Report for Visual Studio.NET*, Second Edition, Wiley Publishing, Inc.
- Andi Kristanto, 2003, *Perancangan Sistem Informasi dan Aplikasinya*, Andi Offset, Yogyakarta.
- Oracle and/or its affiliates, 2005, *MySQL Connector/ODBC Developer Guide*.
<http://dev.mysql.com/doc/index-connectors.html>, 19 Oktober 2014 12:00.
- Madcoms, 2008, *Teknik Mudah Membangun Website HTML, PHP, MySQL*. Andi Offset, Yogyakarta.